

2026 年 春 季 號

焦點快訊

- | | | |
|---|------------------|--------|
| 2 | 2026 亞洲雙人錦標賽資訊 | 本刊報導 |
| 3 | 第 9 屆世界青年跨國錦標賽資訊 | 本刊報導 |
| 4 | 橋牌世界雜誌數位化 | Nelson |
| 6 | 不放棄的橋牌逆轉戰 | 林志忠 |

橋海漫遊

- | | | |
|----|----------------------|------|
| 14 | 悼棋聖聶衛平先生千古 | 馬西屏 |
| 18 | 偷牌外一章 | 沈乃正 |
| 22 | 協助同伴的防禦 | 楊欣龍 |
| 24 | Once in a blue moon | 黃有章 |
| 31 | 驚技之國之幻魔島 (三) | 潘正全 |
| 37 | 續胡說橋牌 | 胡希真 |
| 40 | 114 學年度全國教育盃 - 耕耘與收穫 | 渡鴉 |
| 48 | 承先啟後再創新猶 | 吳聲基 |
| 53 | 不再只是陪跑！我們跟孩子站上同樣的賽道！ | Lany |

橋藝教室

- | | | |
|----|----------------------------------|------|
| 57 | 【專欄】Bridge Master 解析水平 1 : 11-17 | 楊欣龍 |
| 62 | 叫牌練習工具介紹 - CorrectContract | 本刊介紹 |
| 67 | Bridge Coups - 2 | 黃光輝 |

橋訊公告

- | | | |
|----|------------------|------|
| 73 | 中華橋協年度重要活動時程 | 秘書處 |
| 75 | 各地例行橋藝活動聯絡資訊 | 秘書處 |
| 76 | 中華橋協重要比賽成績公告 | 秘書處 |
| 77 | 2026 台灣嘉興橋藝交流團招募 | 基金會 |
| 78 | 中華民國橋藝協會志工招募 | 秘書處 |
| 79 | 徵稿啟事暨版權資料 | 本刊敬啟 |

焦點
點
快
訊

名稱：Asian Pairs Bridge Championships 2026

承辦：香港橋藝協會

時間：2026 年 5 月 12 日 (二) ~ 5 月 13 日 (三)

地點：中國福建省泉州市金威假日酒店 (Jinwei Holiday Hotel)

組別：男子組、女子組、U26 青年組 (2026 年 12 月 31 日時未滿 26 歲)

賽制：Match Point 論對賽

資格：須由各 NBO 代為報名，各 NBO 於每組限派 4 對選手

費用：男子組/女子組每對人民幣 1,000 元、青年組每對人民幣 500 元

賽程：報 到 5 月 11 日 16:00 ~ 19:00 及 5 月 12 日 08:30 ~ 09:00

資格賽 5 月 12 日 09:30 ~ 18:30

決 賽 5 月 13 日 09:30 ~ 18:30 (分 AB 兩組，所有選手均可參賽)

備註：台灣選手報名與選拔資訊以中華民國橋藝協會正式公告為準

名稱：9th World Youth Transnational Championships

時間：2026 年 8 月 3 日（一）～ 8 月 8 日（六）

地點：中國安徽省合肥市 合肥豐大國際大酒店
(Hefei Fengda International Hotel)

組別：U16、U21、U26、U26 Woman、U31 以及各組雙人賽

資格：開放自由報名，亦可跨國組隊

費用：U16 組團體賽與雙人賽免費、其他
組別 500 歐元、雙人賽 250 歐元

賽程：開幕式 8 月 2 日

團體賽 8 月 3 日 ~ 8 月 5 日

雙人賽 8 月 6 日 ~ 8 月 8 日

網站：<https://ppt.cc/fWdNjx>

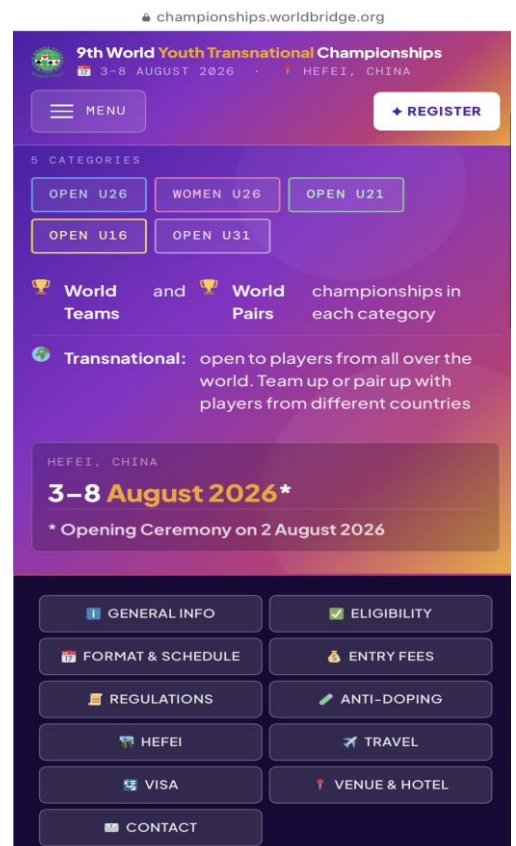

橋牌由 Vanderbilt 1925 年發明後，1929 年名家 Ely Culbertson 發行了橋牌雜誌 The Bridge World 月刊，期間經歷了 Edgar Kaplan 擔任主編，1997 年再由 Jeff Rubens 接任至今，在橋牌百年史中，是世界最悠久的刊物。被公認為橋牌界的權威性刊物，很多新特約，叫牌系統，打法技術，防禦信號也是會投稿在 The Bridge World 發表，地位等同學術界的期刊。

另外雜誌維護著一套著名的「Bridge World Standard」(BWS) 叫牌制度，由多名專家投票各種叫牌的約定意思。目前的最新版本為 2017 年版。這已成為許多臨時搭檔和高水平比賽中默認的通用叫牌制度。

大師解惑俱樂部 (Master Solvers Club) 是雜誌中最具代表性的欄目，每期提供一組難度極高的叫牌題目，邀請全球頂尖橋牌專家給出答案與理由，並由編輯整理成深入的討論文章。這不僅是給讀者的頭腦體操，同時也是檢驗叫牌理論的重要平台。此外亦有各大賽事的報導等等。

1941 出生的 Jeff Rubens 已經 85 歲了，去年 11 月 Zia Mahmood 於美國橋牌社群網站 bridgewinners.com

透露[註 1]，實體雜誌將停辦。並且發起集思廣益如何延續出版。

最後由知名牌手 Adam Parrish 接手雜誌，Jeff Rubens 將正式卸任總編輯職務，改任榮譽總編。伴隨著總編更換，這本擁有 96 年歷史的雜誌宣佈了一項艱難的決定：停止發行紙質印刷版，轉型為純數位化出版 (Fully Digital Publication)。[註 2]

這一轉變旨在適應當前的媒體環境，利用數位平台提供更具互動性的內容，並解決日益增加的印刷與國際寄送成本問題。對於全球的老讀者來說，這標誌著一個時代的結束，但也預示著這本「橋牌聖經」在數位時代的新生。

具體的新內容、收費定價、發行詳情仍有待更新。第一期的電子報已於 3/9 出刊，暫時未有太多內容，期望能在延續以往優點的前提下，再加入新元素。有興趣的讀者可以自行在 The Bridge World 的網站登記訂閱電子郵件：

<https://www.bridgeworld.com/>

另外簡單介紹新編輯 Adam Parrish [註 3][註 4]。他是美國橋牌界的頂尖牌手，曾獲得 NABC (北美橋牌錦標賽) 快速雙人賽全國冠軍 (2022 年)，並在多項全國性大賽中名列前五或

前十。擔任大紐約橋牌協會 (GNYBA) 主席以及 ACBL 第 24 賽區主席。他撰寫了多本著作，其中 When to Draw Trumps、When to Bid Notrump(And How to Play it) 和 The Partnership Coup 入圍當年的 IBPA 年度橋牌書名單。他也在美國橋牌協會雜誌《ACBL Bridge Bulletin》開設長年專欄 "Parrish the Thought"，且是知名橋牌社群網站 Bridge Winners 的合夥人。

註 1

<https://bridgewinners.com/article/view/bridge-world-magazine/>

註 2

<https://bridgewinners.com/article/view/the-bridge-world-reimagines-itself-for-the-digital-age/>

註 3

<http://www.adamparrish.us/bridge.html>

註 4

<https://adamparrishbridge.com/#about>

THE BRIDGE WORLD



March 9, 2026

Welcome to the Newsletter from The Bridge World!

We're delighted to welcome you to the first newsletter from *The Bridge World*. In the months ahead, we'll send regular updates on our upcoming website, along with selected articles, memorable hands, and gems from the TBW archives.

The new site will bring a fresh digital experience to *The Bridge World*: thoughtful writing, great bridge problems, rich stories, and interactive features all grounded in the quality and integrity that define TBW. Alongside our veteran staff, a talented group of younger writers will contribute to bringing you the best in bridge journalism, teaching, and entertainment.

In today's newsletter, you'll find a defensive problem from the recently completed Vanderbilt, written by Oren Kriegel, as well as a wrap-up of the Spring NABC in St. Louis.

Whether you've been reading *The Bridge World* for decades or are discovering it for the first time, we're glad you're here. We look forward to sharing this next chapter with you.

Share with a Friend

Test Your Defense

by Oren Kriegel

Nickell vs. Helle—R16 Vanderbilt Match, Q3 Board 12

Board 12
Dealer: West
N-S Vulnerable

NORTH
(Dummy)
♠ A K 8 5
♥ J 10 9 3 2
♦ 7 2
♣ A 7

EAST (You)
♠ 3
♥ A K 7 6 4
♦ K Q 9 8
♣ K 9 5

WEST	NORTH	EAST	SOUTH
van Prooijen	Levin	Drijver	Weinstein
1 NT*	2 ♣**	Double	4 ♣
Pass	Pass	Double	(All Pass)
* 1 NT: 10-12			
** 2 ♣: both majors			

Opening lead: eight of clubs.
Declarer plays low from dummy and you win the king.

Plan your defense.

從墊底到亞軍

葉氏盃橋士組暨公開組賽事於3/6~8假高雄義大皇家酒店舉行，在三天激烈的賽程後終於落幕。回想這三天的比賽，心情其實很難用幾句話形容。

比賽採三天賽程，共八隊參賽，進行兩個循環共十四場比賽。然而第一循環結束時，我們的排名卻是最後一名。當時看著成績表，落後第一名約 40 VPs，落後第二名約 30 VPs。照一般情況來看，幾乎已經是提前出局的局面。

但橋牌最迷人的地方就在這裡。它不像許多競技只取決於運氣，而是同時考驗默契、判斷、耐心，以及在逆境中不放棄的心態。

第二循環開始前，我們彼此只說了一句話：不要想名次，只把每一副牌打好。接下來的比賽中，有關鍵的判斷、有漂亮的合約，也有隊友之間心照不宣的默契。隨著分數一點一點追近，整個比賽的氣氛也越來越緊張，我們也從最後一名慢慢往上爬。

當最後成績出來的那一刻，我們竟然逆轉拿到第二名。那一瞬間，內心只有一個感覺：「這場逆轉，實在太精彩了。」

這不只是名次，而是一種從谷底一路爬回來的成就感。也再次提醒我們一

件事：「橋牌比賽，不到最後一副牌，永遠不要放棄。」

這三天的比賽中，有幾副牌特別讓人印象深刻。有的是關鍵的判斷，有的是競叫中的取捨，也有的是事後回想仍覺得耐人尋味的局面。以下就挑選幾副印象深刻的牌例，與大家分享當時的思考與叫牌過程。

第三場是我們第一循環難得贏下的場次之一，這牌陳劉配一時的叫牌靈動和最後良好的牌值判斷一錘定音 7D，為本隊贏得了 12 個 imp，叫牌過程如下。

W	N	E	S
		1C	X
P	1D	2C	7D
P	P	P	

26

♠ T832 ♠ 6S N6 -1430
 ♥ T75 ♥ 7DN7 -2140
 ♦ 9765 ♦ Dif: 710
 ♣ Q7 ♣ IMP: 12

♠ 54 ♠ Q
 ♥ J8432 ♥ KQ96
 ♦ J83 ♦ T4
 ♣ 542 ♣ KJT983

♠ AKJ976
 ♥ A
 ♦ AKQ2
 ♣ A6

♠ ♥ ♦ ♣ N
 N - 7 - 6 6
 S - 7 - 6 6
 E - - - -
 W - - - -

這牌我方贏也是有點運氣，北家第一時間叫出 1♦ 讓南家很好數到 13 個贏墩，也許下次南家方塊和黑桃對調，就可能就需要打 7♠ 才能得到最佳結果。

第五場拿到了這手牌

♠ AJT ♥ 9762 ♦ AQ954 ♣ 8

同伴開叫 1♣，下家 Pass。我手上雖然只有 4 張小紅心，而持有 ♦ AQ 帶頭五張不錯的方塊。但依照制度規定，這裡仍然只能從 1♥ 應叫。同伴接著再叫 1♠，表示至少 4 張黑桃，且梅花 4 張以上。輪到我再次叫牌時，需要思考後續的方向。由於我們的開叫只保證 9 點，如果直接跳叫 2NT，在牌力不足且配合度不明的情況下，感覺略顯樂觀。另一個可能的選擇是 2♠，但考慮到幾個因素：

1. 希望保護自己手中的 ♦ AQ
2. 整體牌力仍不足以安心打高一線的合約
3. 在無身價的情況下，高叫的風險與沒叫一局的得失其實差距不大

因此我決定先以 1NT 作為一個較保守、同時也保留彈性的選擇。同伴隨後叫出 2♣。從叫牌推測，同伴應該是 12-15 點、6-4 牌型。如果只有 9-11 點，依照制度通常會直接叫 2♣，而不會先經過 1♠。此時我重新評估整副牌：假設同伴確實是 6-4 牌型，而我們在四門花色的配合其實都不算理想，加上整體點力也可能只勉強在成局邊緣，那麼

3NT 看起來並不是一個能夠完成的合約。權衡之下我決定放棄 3NT 的方向，直接跳叫 4♠ 拼一把。結果桌上的牌張分配相當友善，4♠ 輕鬆成約。全手牌如下：

17

♠ 9873	2NS2 -120
♥ A	4SN4 -420
♦ KT8	Dif: 300
♣ AJ764	IMP: 7

N

♠ 642	♠ KQ5
♥ KQJT8	♥ 543
♦ 62	♦ J73
♣ T92	♣ KQ53

	♠	♥	♦	♣	N
N	-	5	-	4	2
S	-	5	-	4	2
E	-	-	-	-	-
N	-	-	-	-	-

♠ AJT
♥ 9762
♦ AQ954
♣ 8

第二循環開始的前兩場，我們收穫了兩場不小的勝利，一度又看到了些許曙光。然而現實很快回到眼前，第十場對上今年公開組代表隊、也是本次賽會的冠軍隊伍，我們被狠狠修理了一場。雖然輸得很慘，但其中仍有一副精彩的牌。隊友在高空競叫中做出正確判斷，以犧牲叫牌阻止對手的合約，為本隊留下了一些分數。

叫牌過程如下

W	N	E	S
	P	1S	2S ¹
3H ²	4N ³	X	5D
5S	P	P	X
P	6D	X	P
P	P		

1. 黑桃帶一門低花 5-5 以上
2. 黑桃配合，邀請以上
3. 請同伴叫出低花

即使是世界級高手，面對高空競叫也常常需要艱難的決定。這不僅仰賴經驗與技術，也需要長時間培養的搭檔默契。

南家的最後一個 X，將整副牌的競叫張力推到極限。這個 X 的意思其實是告訴同伴：我不確定應該犧牲還是轉為處罰，你來決定。最終結果宕二，成功完成一次漂亮的犧牲。全手牌如下：

9

♠ JT843
 ♥ A73
 ♦ 4
 ♣ AQ74

♠ Q9
 ♥ Q9
 ♦ Q9852
 ♣ 9532

♠ K7652
 ♥ K5
 ♦ J3
 ♣ KJT6

♠ A
 ♥ JT8642
 ♦ AKT76
 ♣ 8

5SE5 650
 6DXS-2 300
 Dif: 350
 IMP: 8

N ~ 4 3 ~ ~
 S ~ 4 3 ~ ~
 E 4 ~ ~ 5 1
 W 4 ~ ~ 5 1

第 11 場的一副牌我們成功叫到 6♥ 犧牲敵方的 6♣，當下看起來應該是個不錯的結果。然而成績出來後卻出乎意料竟然成為這一圈輸最多的一副牌，-13 IMP。最終整場比賽也以 10:14 落敗。橋牌常常就是如此，結果總是令人

意想不到。這副牌在橋士組 8 桌 的成績如後：

- 6HX -1 : 3 桌
- 4HXX +1 : 4 桌
- 4HX +1 : 1 桌

看來同伴之間，對於高階競叫的默契，還有不少可以再加強的地方，全排如下：

12

♠ KJT43
 ♥ 9864
 ♦ K543

♠ A72
 ♥ AT7653
 ♦ Q
 ♣ QT8

♠ Q9865
 ♥ KQ982
 ♦ T52

♠ J4
 ♥ AKJ73
 ♣ AJ9762

6HXW-1 -100
 4HXE5 690
 Dif: -790
 IMP: -13

N 6 6 - - -
 S 6 6 - - -
 E - - 5 2 -
 W - - 4 2 -

叫牌過程

W	N	E	S
1H	1S	4C ¹	X
4H	P	P	4N ²
5H	6C	6H	X
P	P	P	

1. Splinter，7-10 點，5 張以上紅心
2. 兩門低花

經過這一場的落敗，我隊的排名再次滑落到第七名，與第二名之間已經拉開了 22.35VP 的差距。照一般情況來看，

剩下最後三場比賽，我們似乎只能扮演陪跑的角色了。

我們最後三場的對手分別是第二名、第八名以及第四名。雖然差距看起來不小，但因為是正面對戰的關係，理論上也並非完全沒有機會。只是這樣的機會確實相當渺小。不過，橋牌比賽往往就是如此。很多時候，故事總會在最意想不到的時刻，自己悄悄地展開。

在第 12 場對戰第二名的戰役中本隊取得了 15.52 VPs，這場勝利對我們來說格外有意義，這時我們已經佔據第四名的位置，離第二名差距也不大只有 11.19 VPs。在這場勝利中有一副耐人尋味的牌，隊友手持：

♠ JT3 ♥ AT53 ♦ QJ3 ♣ T62

無身價對有身價，聽到同伴開叫 1NT，上家插叫 2♠ (♠+minor)，8 個點 3433 牌型。由於這裡 X 約定是處罰，已經沒有邀請的叫品了，拼一局又很冒險，只好忍痛 PASS，期望同伴高限某些牌會有動作，沒有就認命防禦 2♠。兩個 PASS 之後，沒想到同伴叫出了出人意料的叫品 3♥！！，理所當然的加上 4♥，最後靠著敵方首引失誤打成，全手牌如後：

# 25	♠ JT3 ♥ AT53 ♦ QJ3 ♣ T62	1NS3 -150 4HS4 -420 Dif: 270 IMP: 7
	♠ A9876 ♥ 2 ♦ T972 ♣ A74	♠ Q2 ♥ J87 ♦ 854 ♣ KQJ95
	♠ N ♥ - ♦ - ♣ -	
	♠ K54 ♥ KQ964 ♦ AK6 ♣ 83	
	N - - 3 - 1 S - - 3 - 1 E 2 - - - - W 2 - - - -	

在第 13 場關鍵的時刻看到這手牌，感覺又是一付令人頭痛的麻煩了。

♠ - ♥ T653 ♦ AQ93 ♣ QJT75

同伴開叫 1♣，上家 PASS，我答叫 1♥，下家叫 1♠，同伴叫 2♥ (11-13)，上家跳叫 3♠ 阻塞，我叫 4♥。下家搶 4♠，一路 PASS 到我，雙有身價看著手上的牌，未叫的花色有 AQ，4♠ 看起來不容易打成，卻又不敢殺他，如果同伴是 5 張 ♣，很容易被人家 MAKE，當下實在是很難決定要 PASS 還是叫 5♣，掙扎了許久，想到我的 4♥ 在同伴看來應該是要叫來 MAKE 的，同伴沒殺 4♠ 看起來這門花色沒廢點，如果同伴有 5 張梅花，也許這是個雙成局的牌，於是鼓起勇氣叫了 5♣，下家 PASS 同伴改回 5♥ 結束叫牌，敵方首攻後毫無困難的吃了 12 磴，全手牌如後：

4

♠ KJ876
♥ 874
♦ 85
♣ 432

5HE6 680
5CXE-1 -200
Dif: 880
IMP: 13

♠ T42
♥ AQJ2
♦ T74
♣ A86

♠ T653
♥ AQ93
♦ QJT75

♠ AQ953
♥ K9
♦ KJ62
♣ K9

♠ ♣ ♥ ♦ N
N ~ ~ ~ 2 ~
S ~ ~ ~ 2 ~
E 5 3 6 ~ 2
W 5 3 6 ~ 2

這場隊友還叫了一付全場唯一叫到的 6♠，雖然不是最佳合約，但是剛好可以打成。全局如下：

3

♠ QT63
♥ 54
♦ 87
♣ J9763

4SS6 -480
6SS-1 50
Dif: -530
IMP: -11

♠ 54
♥ KQ2
♦ KJ96542
♣ T

♠ J7
♥ JT98763
♦ 3
♣ K54

♠ AK982
♥ A
♦ AQT
♣ AQ82

♠ ♣ ♥ ♦ N
N 7 ~ ~ 6 6
S 7 ~ ~ 6 6
E ~ ~ 2 ~ ~
W ~ ~ 2 ~ ~

叫牌過程

W	N	E	S
			2C ¹
3D	X ²	P	3S
P	4D ³	P	5C
P	5S	P	6S
P	P	P	

1. 強牌
2. 0-3 點
3. 4D 黑桃好支持

這副牌全場只有隊友成功叫到滿貫。賽後兩人仍然為了精益求精，進一步討論是否有機會找到更佳的 6♣ 合約。

其中必須先稱讚劉佩華在叫牌過程中的 4♦ 叫得相當出色。前面已先表達牌力較弱的情況下，後來發現自己持有四張帶 Q 的王牌支持，且兩門花色為雙張，整體牌型價值明顯提升。此時以 4♦ 作為進一步描述，無論在牌型表達或後續探索空間上，都優於直接以 4♠ 表示支持。可惜的是，由於兩人對於 5♣ 這個叫品的約定與理解尚未建立足夠的默契，最終錯過了更理想的 6♣ 合約。

經過第 13 場得了 17.34 VPs 後，本隊已經站上了第二名的位置，至於第一名則已經領先我們 40 VPs，早早就把冠軍收入囊中了。

當時比賽到了最後一場，我們並不知道目前排名如何（由於第 13 場沒有公佈成績），但是這場大勝，在二到六名差距都不大的情況下，我們正常至少會是排在第三名。第二循環隊友們都很認真努力的打好每一付牌，雖然也有些小失誤，但是不影響力爭上游的決心，最後一場只希望能帶著平常心認真的打好最後這 10 付牌，不要出現非受迫性失

誤。經過平平無奇的前 3 牌之後，來了下面這手牌：

♠ AKQ94 ♥ K ♦ AKT42 ♣ 98

這手牌 19 點大牌點，兩門漂亮的 5-5 牌型，看起來就是一副考驗叫牌判斷的牌。我開叫 1♠，同伴答叫 1NT(迫叫)。我接著跳叫 3♦ 顯示強牌，如果有五張牌組至少 18 點以上，如果只有四張方塊則需要有至少 19 點。同伴接著叫出 4♣，輪到我時開始思考：這個 4♣ 代表什麼？有可能是梅花牌組，也有可能是對方塊配合的扣叫。好在這一輪不用急著猜。我先叫 4♦，等同伴進一步表態。推盤推回來後，同伴叫 4♥。到這裡我就確定了：同伴是在表示方塊配合的扣叫。於是我發動 4NT 詢問關鍵張，同伴回答 5♠。既然同伴正常應該至少有 4 張方塊，此時我已經看到了 7♦。不過我沒有急著直接叫 7♦，因為如果同伴持有 ♠J，那麼 7NT 才會是更理想的合約。因此我再叫 5NT 進一步詢問。結果同伴回到 6♦，我便補上 7♦，希望同伴能意會這個過程中 ♠J 是重要的，這牌同伴 PASS 成為最終合約。首攻後同伴攤下三張小黑桃和 Qxx 的方塊。這也說明了為什麼選擇打方塊合約，而不是分數更高的黑桃合約。正

是同伴這個判斷，使我們在這副牌上順利叫到最佳合約 7♦。全手牌如下：

14

♠ J73 ♥ Q97 ♦ 973 ♣ KT62

7DE7 1440
6DE7 940
Dif: 500
IMP: 11

♠ AKQ94
♥ K
♦ AKT42
♣ 98

♠ 652 ♥ A43 ♦ Q85 ♣ AQ73

♠ T8 ♥ JT8652 ♦ J6 ♣ J54

N - - - -
S - - - -
E - 7 - 7 7
W - 7 - 7 7

叫牌過程

W	N	E	S
		1S	P
1N	P	3D	P
4C	P	4D	P
4H	P	4N	P
5S	P	5N	P
6D	P	7D	P
P	P		

第 14 場我們公開室打比較快，回到休息室時，大家都盯著成績公告的大螢幕。本隊當時暫居第二名，和第三名只差 0.01 VP。此時第三名的隊伍還有 1 副牌未打，而我們也只打了 8 副牌，仍然還有 2 副牌需要守成。然而在全場比賽最後一場的最後一付牌出現了大輸贏。

這牌雙有身價，我隊隊長洪裕昌醫師坐南手持 ♠ K743 ♥ AJ2 ♦ QJ97 ♣ K2

叫牌過程

W	N	E	S
P	P	1H	X
3H!	3S	4H	?

3H：弱竄叫

在桌上看到這樣的叫牌過程後，接下來就必須決定自己的行動。隊長思考了幾分鐘，開始推理整副牌的可能分佈：西家的情況最單純，大約持有4張紅心，在有身價的情況下大概只有4到6點左右；東家的4♥則很可能是18到19點的強牌，也有可能是一手偏重牌型的牌。若是如此，同伴只有1到4點，卻能在有身價的情況下主動叫出3♠，這代表同伴的牌型應該相當不錯。再加上當時桌上的感覺，東家似乎已經準備好要處罰4♠。從整體牌況來看，4♥看起來未必容易成約，因此也曾經考慮過是否穩健地 Pass，拿下可能的正分。

然而作為隊長，很多時候必須大開大闢，有魄力，也要有承擔。如果同伴持有♠A或♦K，只要黑桃2-2分配，就有機會完成合約。而同伴的點力愈少，往往代表牌型愈好。

洪醫生賽後表示：「雖然這是第一次和同伴搭檔參加大賽，我仍然選擇相信同伴的叫牌。我很有自信地把4♠推了出去，果然如預期般收到了X。這副牌共有4桌叫到4♠，其中3桌成功、1桌失敗，對防禦方而言同樣也是一項考驗。在我們這桌，東家首先拔方塊，再拔梅花，最後仍然選擇續拔方塊。最終結果確定後，我在記分紙上寫下成績：4♠X = 790。」全手牌如下：

20

♠ Q2 ♥ K987 ♦ T8632 ♣ 85	♠ T9865 ♥ Q ♦ 5 ♣ JT9643	1NE4 180 4SXN4 -790 Dif: 970 IMP: 14
-----------------------------------	-----------------------------------	---

♠ K743 ♥ AJ2 ♦ QJ97 ♣ K2	♠ AJ ♥ T6543 ♦ AK4 ♣ AQ7
-----------------------------------	-----------------------------------

♠	♦	♥	♣	N	♠
N	3	-	-	3	-
S	3	-	-	3	-
E	-	2	3	-	2
W	-	2	3	-	-

本隊是今年混合組代表隊，也是本次橋士組比賽中女性賽員最多的隊伍。首次參加橋士組賽事，能在一路追趕的情況下最終獲得亞軍，實在得來不易。這個成績歸功於隊友們在場上的不懈努力，也離不開教練團在背後的用心指導。身為隊長，我深感欣慰，也期待 Gardevoir 未來能繼續勇往直前、再接再厲，在往後的賽事乃至於亞洲盃創造更好的成績。

橋海漫遊

珍惜歲月裡的相遇相知

感恩緣份裡的一見如故

我的好友大陸棋聖聶衛平病逝，標誌著一個輝煌時代的結束。

聶衛平真是一個人創造一個時代，讓世界圍棋從日本獨霸到大陸崛起，一人改變世界圍棋的格局。

當年日本圍棋天下無敵，大陸想與日本舉行「擂台賽」，被日本嗤之以鼻。結果大陸先派一個圍棋訪問團去日本，由聶衛平與夫人孔祥明八段領軍，結果聶衛平在日本大殺四方，被日本媒體稱為「三隻耳朵」，孔祥明更是打遍女子棋士無敵手，最後日本只好派出男棋士山城宏九段來對付孔祥明。

日本迫於無奈，決定於 1985 年舉辦中日圍棋擂台賽，日本電器公司(NEC)贊助，雙方各派 8 名棋手輪流登臺對決，日本方面宣布只打算舉辦一屆，這一屆就是要羞辱大陸隊。

日本《棋》週刊公佈了一項民意測試，結果在三千多名投票者中，只有 27 個人認為中國隊會勝。而這 27 個人中 24 人是在日的大陸留學生。即使在大陸，《圍棋天地》雜誌公佈的投票結果，也只有 20% 的大陸民眾預測中國隊會勝。

日本隊最後三棒是世界最強超一流的小林光一、加藤正夫、藤澤秀行，三人相約發誓，如果輸掉本屆比賽，三人就剃光頭謝罪。小林光一不負超一流的盛名，登場後連勝 6 人，中方只剩主帥聶衛平一人。

結果，聶衛平一宰三，連勝小林光一、加藤正夫、藤澤秀行，替大陸隊拿下第一屆勝利。

於是中日圍棋擂台賽得以續辦，第二屆更險峻，大陸隊只剩下聶衛平一人，而日本隊尚有五人，大家都認為日本隊必勝，結果聶衛平不可思議一宰五，連勝片岡聰、山城宏、酒井猛、武宮正樹、大竹英雄。

接著就有了第三屆，本屆下到最後，雙方各剩一人，聶衛平對決日本主將加藤正夫，結果聶衛平又贏了。

於是前三屆擂臺賽中方全勝，聶衛平成了全民英雄，他刮起一陣「聶旋風」，那時候，全大陸人民都守在電視機前看他下棋，贏了就上街敲鑼打鼓，比過年還熱鬧。聶衛平因其在擂臺賽上的 9 連勝而被官方於 1988 年 3 月 26 日授予「棋聖」稱號，這是圍棋史上唯一由官方機構授予的「棋聖」稱號。然後，聶衛平獲選為全國十大傑出青年、全國十大

運動員，集各種榮譽於一身，成為家喻戶曉的知名人物。

我跟聶衛平認識要從 1988 年第一屆應氏盃談起。(應氏盃是由台灣應昌期先生舉辦，冠軍四十萬美元，為世界最高獎額的比賽)

第一屆應氏盃冠軍賽由聶衛平對韓國曹薰鉉，五戰三勝 (Netflix 台灣去年 5 月上架的韓國電影《終極對弈》，由李炳憲演曹薰鉉，開頭就是兩人對決應氏盃)，第一盤在杭州香格里拉，我於 1989 年 4 月 23 日飛抵杭州香格里拉，成為第一位政府獲准到大陸採訪的記者。

聶衛平在大賽前從不練棋，而是藉打橋牌化解緊張，保持思考。他知道我會打橋牌，立即邀我打牌，我與他及夫人孔祥明成為好友。

第一盤聶衛平輸了，第二、三盤移師寧波，我們在去寧波的火車上一直打牌，借以忘掉輸棋的苦楚。

寧波橋界深知聶衛平習性，由台商出錢贊助，早就做好準備特別在大賽前一天隆重舉辦「寧波杯橋牌大賽」，聶衛平邀我做搭檔，我們勢如破竹，勇奪冠軍。聶衛平和我打牌的照片上了《民生報》頭版，報社長官打電話相詢：「派你

去採訪，怎麼上了別報頭版？(這算不算新聞界的紀錄)」這是台灣人在大陸拿的第一個橋牌冠軍。

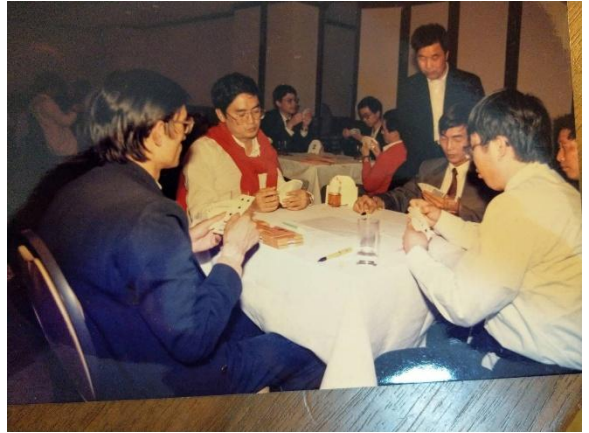

聶衛平贏了橋牌冠軍，第二天就贏了，接下來再贏第三盤，如果在寧波下完，他會是冠軍。(聶衛平贏了第三盤，精疲力盡。晚上還要參加歡送晚宴，後來回到房間，我教他打拿破崙，馬上興致完全來了，聶衛平、夫人孔祥明八段、程曉流七段、我，四個人打拿破崙到早上八點半，要不是他要出發去舟山群島，會再打一天)。可以明顯的感受到當時他的體力興致都在高峰，他的鬥志與精神非常亢奮，這種情況下的老聶是無人可擋的。

第四、五盤在新加坡。在新加坡決賽前，聶衛平特別跑去香港參加橋牌賽。誰知，聶衛平從香港飛新加坡的途中，竟然買了張要在泰國轉機的機票。而聶衛平是下棋的巨人卻是生活的侏儒，泰

國轉機暈頭轉向，出了一身大汗，到新加坡就病倒了。現在回想起來可能天註定，因為當天有五班飛機，四班直飛新加坡，老聶就搭上了唯一要轉機的。

聶衛平躺在旅館起不來，房門都無法出，沈君山心急如焚。比賽前一天，為了保持他的腦力，我和沈君山博士陪他打拱豬。大陸拱豬和台灣拱豬不同，大陸式要用兩副牌，大小鬼都派上用場，最特別的是輸的人要鑽桌子。



但是這次不靈了，老聶病重，根本無力爭戰。聶衛平輸了第四盤後，沈君山緊急電召亞洲橋王黃光輝趕來新加坡。第二天休戰日，沈君山和聶衛平搭檔，我和黃光輝作伴，四人在聶衛平房間從上午打橋牌到晚餐，還下點小注，聶衛平贏了些小錢，神情愉悅請大家去吃晚餐。



最後一局，聶衛平局面大好，最後體力不支，痛失應氏杯王座。(沈君山本來第二天在新加坡要舉辦「聶衛平奪冠慶祝橋牌賽」，台灣很多橋友都買好機票，結果.....)

後來，聶衛平到台灣訪問，結果失蹤一整天，媒體遍尋不著。因為他躲在我家一整天。我找了好友鄭明宜與健行科技大學教授周昌民，上午下棋、下午打橋牌，晚上我找了奧運桌球金牌陳靜一起唱卡拉OK，唱到午夜兩點多。當年在國家代表隊一起集訓時，聶老就很欣賞陳靜。(我一首都沒唱)



再講件事，聶衛平到台灣，臺灣橋界特別為聶衛平辦了個「歡迎聶棋聖三十二名手橋牌邀請賽」，台灣橋界國手與高手都來與會，聶衛平與沈君山作伴，記者圍得密密麻麻，結果誰是冠軍？在下我！（同伴鄭明宜）

海峽兩岸為聶棋聖辦橋賽，冠軍都是我，絕對是兩岸紀錄。

第二屆應氏杯大陸抵制不參加，第三屆應氏杯聶衛平抵制不參加。一九九二年十一月十五日，大陸「中國體育報」竟然以第一版與第四版兩個全版，刊出「應氏盃風波的背後」署名文章，除了指責應先生外，很多的中國棋院領導與幹部也被捲入。當天報紙就送到應先生手中，晚上七時突接應先生電話，請我去家中一趟，老先生唇齒之間有掩不住的薄怒，第二天我在報紙上獨家刊出此事，以及應先生的說明與回應，這時兩岸棋界關係降到了冰點。

所以聶衛平訪台，應老先生提出了三不「不見面、不接待、不妥協」。其實當時應先生是私下跟我說這「三不」，但是我將它發表出來，就變成了正式的決定，沈君山很有些意見。

聶衛平第二次來訪時，當晚來電希望我在報社下班後能過去，大家談談，

談到深夜兩點方休，然後我開車帶聶老去看臺北夜景。（記得第二天蔡志忠請他去吃日本料理，他非常喜歡）

我後來拜了聶夫人孔祥明八段為師，他們兩人離婚，我在中央副刊連載兩天萬餘字的「從天作之合到破鏡難圓」，大陸的媒體爭相轉載。

我跟聶衛平最後一次見面是廈門舉辦橋牌的博鰲論壇，我跟聶衛平都是主講人，我們也一起參加了廈門盃的比賽，那個時候他已經生病了，得了癌症。

棋聖聶衛平病逝，他本身自帶輝煌，照亮一個時代。



楊主編在上期中橋主打專欄「BridgeMaster 解析主打基本教材」一文中，有講述基本偷牌部份。他請我校讀，我補充一些後，他認為對基礎教材而言深奧了些，因而向我邀稿希望獨立成篇，乃有此文。

第 1 牌 另有希望

	KJ83	
	A9752	
假如這是王牌，但不能失，正常是出 A，下圈再看要偷或敲，但有線索呢		

身價：南北
開叫：西

♠A2
♥KJ83
♦AK7
♣A752

♠KQ98654	N	♠J3
♥10	W	♥Q64
♦J6	E	♦109532
♣Q84	S	♣KJ10

♠107
♥A9752
♦Q84
♣963

叫牌過程

W	N	E	S
3S	X	P	4H
P	P	P	

由南家打 4H，西家首攻 ♠K，♠A 取後，此時西家長黑桃，看來似無單張可

攻，機率上不會打他紅心 Q 三張，因此夢家該出 ♥K，如西家跟 ♥10，下圈就要偷東家 ♥Q，若無則打 2-2。

第 2 牌 別闢蹊徑

身價：南北
開叫：東

♠A2
♥KJ83
♦A76
♣KJ75

♠KJ9865	N	♠Q43
♥102	W	♥Q64
♦KQJ	E	♦10985
♣84	S	♣1062

♠107
♥A975
♦432
♣AQ93

叫牌過程

W	N	E	S
		P	P
2S	X	P	4H
P	P	P	

由南家打 4H，西家首攻 ♦K，夢家 A 讓送東家跟 10，西家續攻 ♦Q，王牌該怎麼打呢？

西家方塊有六點，黑桃也應長點，若再有紅心 Q，這個無身價的弱二就太好了，第三家輕開叫盛行下他該會叫 1S，因此應從夢家出 ♥J，如東家蓋 ♥Q，下圈就要偷西家 ♥10。

第 3 牌 三條路

身價：南北 ♠A62
 開叫：西 ♥1053
 ♦K63
 ♣Q975

♠Q10985 ♥A2 ♦AJ94 ♣43	<table border="1" style="width: 100%; height: 100%; border-collapse: collapse;"> <tr><td style="text-align: center;">N</td></tr> <tr><td style="text-align: center;">W</td></tr> <tr><td style="text-align: center;">E</td></tr> <tr><td style="text-align: center;">S</td></tr> </table>	N	W	E	S	♠J43 ♥KQ864 ♦752 ♣106	♠K7 ♥J97 ♦Q108 ♣AKJ82
N							
W							
E							
S							

第 4 牌 未雨綢繆

身價：東西 ♠AQ642
 開叫：南 ♥8
 ♦QJ10
 ♣8652

♠K107 ♥1054 ♦K82 ♣KQJ3	<table border="1" style="width: 100%; height: 100%; border-collapse: collapse;"> <tr><td style="text-align: center;">N</td></tr> <tr><td style="text-align: center;">W</td></tr> <tr><td style="text-align: center;">E</td></tr> <tr><td style="text-align: center;">S</td></tr> </table>	N	W	E	S	♠-- ♥QJ9732 ♦A654 ♣1094	♠J9853 ♥AK6 ♦973 ♣A7
N							
W							
E							
S							

叫牌過程

W	N	E	S
1S	P	1N	2C
2D	3C	P	P
P			

西家首攻♥A，連續三輪紅心後，東家轉攻黑桃，莊家吃住敲二輪王，手上剝光黑桃後，要如何打方塊呢？

1. 偷東家 J
2. 手中出 10，西蓋 J 後偷東家 9
3. 手中出 Q，西 A 吃後就被投入了

由叫牌算計，西家同時持有方塊 AJ 的機率高，第三條路才是正解。

叫牌過程

W	N	E	S
			1S
P	4S	P	P
P			

西家首攻♣K，莊家 A 取，打小黑桃夢家出 Q，雖然偷牌成功，但要再輸一磴王了！莊家應打 J，西家 K 蓋，但逃不了 10 號被再偷的命運。此為防備可能 3-0 分配的安全打法。

同理，下列組合：

	KJ62	
Q953		8
	A1074	

莊家 A 吃第一輪，看到東家落下 8 會 9，下一圈偷牌應該要打 10。

第 5 牌 選邊站

身價：雙有 ♠KQ864
 開叫：南 ♥K7
 ♦AJ
 ♣KQ104

♠	N	♠
♥	W	♥
♦		♦
♣	S	♣

♠A1075
 ♥A2
 ♦K4
 ♣A6532

叫牌過程：略

合約：6S/S，首攻♥Q

看來已漏叫大滿貫，但現在任務是完成小滿貫。惟一的危機是東家有四張梅花，而黑桃也有人四張，這個組合，可單偷東家♠J，也可拔A後，雙偷西家♠J9，但打西家有兩個缺門不合理，因此應拔♠A防西家四張，全局如下：

身價：雙有 ♠KQ864
 開叫：南 ♥K7
 ♦AJ
 ♣KQ104

♠	N	♠
♥	W	♥
♦		♦
♣	S	♣

♠A1075
 ♥A2
 ♦K4
 ♣A6532

♠J932
 ♥QJ1054
 ♦8632
 ♣

♥9863
 ♦Q10975
 ♣J987

下列組合：

	A754	
2		J963
	KQ108	

莊家(南)先出K，預備下圈A吃以防東家四張，因為西家拿J9xx莊家是無招的，但東家現在如出9，莊家就有條件偷西家的J63，有機會打錯邊了，莊家為避免困擾，第一圈可從夢家出小，東家還出9在下列組合就可能損失一磴了！此為防備敵方打假牌的手順。

	A754	
10		J963
	KQ82	

第 6 牌複式偷牌

身價：南北 ♠A1092
 開叫：東 ♥Q87
 ♦J97
 ♣K75

♠	N	♠
♥	W	♥
♦		♦
♣	S	♣

♠853
 ♥102
 ♦103
 ♣QJ9843

♠KQJ4
 ♥KJ3
 ♦KQ52
 ♣106

♠76
 ♥A9654
 ♦A864
 ♣A2

叫牌過程

W	N	E	S
		1N	2H
2N*	4H	P	P
P			
*轉換 3C			

西家首攻♣Q，由於東家開叫 1N，可知餘下所有大牌都在他手了，不能簡單打紅心 K 在西手，可手中出小，夢家跟 8，東家 J 吃，但下圈夢家出 Q 一箭雙鷗，王牌只輸一磴，接下來方塊也是先打小到 9，下圈夢家出 J，東家無計可施。

第 7 牌 如何偷

身價：雙有 ♠AJ4
 開叫：南 ♥765
 ♦K52
 ♣KQ104

♠985
 ♥A42
 ♦A43
 ♣AJ65

叫牌過程：略

合約：3N/S，首攻♦Q

有八個贏磴，看來只有黑桃有機會多吃一磴，有人會打♠9/8 偷過，如果 K/Q10x(x)在西家可成約，其實這不成立，因為西家只要兩次都出大牌蓋過♠9 和♠8，莊家無解。對抗高手的防禦惟一機會是西家有 KQ。夢家持 AJ9，♠J 偷才是正確的。

第 8 牌 深偷

身價：雙有 ♠AJ432
 開叫：南 ♥K5
 ♦K52
 ♣AJ4

♠KQ985
 ♥A42
 ♦A4
 ♣1087

叫牌過程：略

合約：6S/S，首攻♦Q

莊家吃住敲光王，兩邊分別王吃剝光紅牌後，打♣8 偷過，如果♣9 在西家，東家 K/Q 吃後就被投入了。

假如西家有♣KQ 而沒有 9，他跟小牌期待莊家偷過被同伴 9 吃是正確的防禦！

防禦經常要面臨猜牌考驗，有時缺乏足夠線索，也有可能是自己的分析不到位。搭檔間的信號運用如果得宜，可以有效幫助同伴做對決定，試看近期高雄葉氏盃的一牌。南北身價坐西家，叫牌過程如下：

W	N	E	S
1D	P	P	2N !
P	3C	P	3H
P	4S	P	P
P			

2N：任兩門 5-5 以上強牌

手持 ♠Q85 ♥KJ63 ♦Q962 ♣AQ

同伴首攻 H7，夢家攤牌如下：

莊家

♠Q85
♥KJ63
♦Q962
♣AQ

♥7

同伴

♠A10743
♥AQ1082
♦A
♣KJ

夢家 HA 吃住，西家出 H3 歡迎(反信號)，莊家跟 H4。接著莊家兌取手上 SK，再打黑桃到夢家 SA，同伴在第二張黑桃時跟 C7。接著夢家出小紅心，殘局如後：

莊家

♠Q
♥KJ6
♦Q962
♣AQ

♥2

同伴

♠1074
♥Q108
♦A
♣KJ

怎麼辦？西家要出 HJ 嗎？

還沒看見的紅心有 9 跟 5，如果東西方首攻 3/5 大牌，就很容易判斷東家必為單 7 或 75 雙張，因為 975 會首攻 5，然而東西方使用 0-1 4th MUD 的攻牌法，975 三張與 75 雙張都會首攻 7，西家要猜牌了。

莊家還剩 2 張王牌，如果同伴的紅心是 975，莊家就是單張，西家必須跟小紅心，莊家王吃兩次紅心後，西家還可以吃到 HK，再加位置有利的梅花 AQ，只要莊家沒有 DK 就可擊垮合約(西家如果直接跳 HJ 會被莊家王吃，稍後還要再被王吃偷 HK 成約)；另一方面，如果同伴的紅心是 75 雙張，莊家手上剩單 9，此刻必須跳 HJ 吃住再清王，莊家雖可王吃偷 HK 建立紅心，但手上已無王牌，梅花 K 位置不利還要再輸 2 磴。至於如果同伴的紅心單張，莊家就還剩兩張。此刻跟小牌儘管損失一磴，但吃到下一磴紅心後立刻清王，終究還是能

吃到兩磴梅花。因此關鍵還是在於判斷同伴是兩張還是 3 張紅心。

實戰中，我假定莊家如果還有紅心可能會試著從手上打紅心偷牌，因此選擇跟小牌。當莊家拿出紅心 9，我知道完了。莊家王吃兩次紅心建立夢家第 5 張紅心，我只能再吃兩磴梅花，全局如下：

# 28	♠ K962	4SN4 620	Mean:
	♥ 94	4SS4 620	290
	♦ JT754	Dif: 0	NS:8
	♣ 84	IMP: 0	EW:-8
♠ Q85		♠ J	
♥ KJ63		♥ 75	
♦ Q962		♦ K83	
♣ AQ		♣ T976532	
	♠ AT743		
	♥ AQT82		
	♦ A		
	♣ KJ		
N ~ ~ 2 4 1			
S ~ ~ 3 5 2			
E 3 1 ~ ~ ~			
W 3 1 ~ ~ ~			

其實莊家至少有 2 條路可以自己做成合約，一者是黑桃打對，夢家出 SA 再打黑桃手上 9 偷，加上紅心上王吃偷牌。再不然就是第一磴紅心夢家跟小牌，稍後敲王牌 AK，王吃偷牌建立紅心後，用兩個紅心贏磴墊掉手上兩張梅花，手上王吃一次梅花。可莊家偏偏就是這麼打，讓我錯失了擊垮合約的機會，心中無比自責。

筆者事後苦苦思索一個問題，是否能找到甚麼理由去推斷同伴雙張紅心的機率比較高？例如同伴雙張比較可能攻，因為有王吃機會……但始終沒有一個好

的結論，畢竟同伴不是單張紅心，如果他決定穿梭夢家牌組，3 張兩張都有可能，何況莊家直接上 K 還從夢家打小牌，放棄偷牌可能也是個支持莊家單張紅心的線索，此外我與同伴是新搭檔，也沒有過往的防禦經驗可以參考，說實在還真沒什麼頭緒。各位讀者以為如何？

當天賽程結束晚上身心都比較輕鬆時，我終於想到一個解方。東家在唯一的那次墊牌機會上可以拋掉 H5，完成紅心先大後小信號，西家就能正確判斷紅心狀況。至於東家紅心如果 975 則不應該拋紅心，因為 H9 尚有用處。

東家拋紅心是一種能幫助同伴看清局勢的防禦，這有個前提在於東家此刻並無其他有價值的牌情需要表達，是否歡迎梅花或方塊都不是太重要的資訊，反而應該想到西家持 KJXX 時可能很需要知道莊家幾張紅心，因此完成紅心張數信號才是此刻最能幫上同伴忙的防禦。如有此共識，當東家不拋紅心時，西家就要偏向認定同伴的紅心是單張或 975。

這以上分析看起來又變成檢討同伴了，我倒沒這意思。同伴沒有考慮到這層也很正常，說不定我坐他的位置也沒有這個想像力，但經過這牌教訓，以後就學到了。

記 2025 世界橋牌錦標賽

首屆於 1950 年舉辦的百慕達盃，至今可說是橋牌選手的隊制賽最高聖殿。在邀請黃光輝先生與陳立錚學弟加入我們的隊伍補強之後，我們在 2025 年第 54 屆亞太盃的公開組賽事中獲得銀牌。雖然在第一場比賽中以 1 個 IMP 之差輸給韓國，但在最後一張門票的爭奪戰中以 16 IMPs 擊敗泰國而順利取得百慕達盃 (世界橋牌錦標賽公開組) 的參賽權。

時光飛逝，上次台灣代表亞太區參加百慕達盃，已經要往前追溯到 2017 年了。那時疫情還未爆發，百慕達盃參加隊數還是 22 隊 (2019 年起增加 2 個歐洲隊伍名額)，初賽是每天三場，每場 16 牌的大循環，而當年全場最大的亮點，是高齡 90 的藍隊傳奇 Benito Garozzo 代表義大利參賽。

由於疫情關係，也為了建立更公平的比賽環境，世界、北美及歐洲橋協不斷摸索著橋牌的各種比賽方式，而這次的世界橋牌錦標賽，首次在循環賽就採用平板叫牌，紙牌打牌的方式進行 (2023 年世界橋牌錦標賽僅在四個組別的淘汰賽階段使用)，不需要叫牌卡及推盤，桌上四個賽員各持有一個平板電腦，叫牌過程中對自己與同伴的叫品進

行 Alert，叫牌結束進行打牌時，則打開簾幕用紙牌進行。而裁判手中的版本更能直接看到各叫品的考慮時間，改善了許多爭議的處理時效。

在轉播部分，這次世界橋牌錦標賽原本由 Lovebridge 獨家負責，世界各地皆可透過 Lovebridge 網站，即時觀賞如同各位在 BBO 上看到的各桌叫打過程，以及國際橋藝中心現場大廳能看到的逐牌比分。下圖便是手機瀏覽器上跨國賽預賽進行中的即時全場比分截圖。

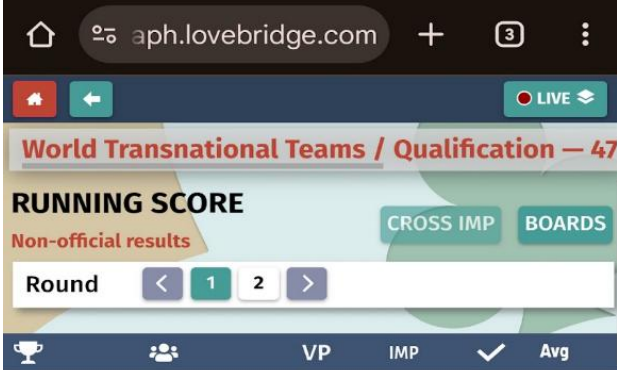

	VP	IMP	✓	Avg
1. CHINESE TAIPEI OPEN	36.44	77	2	18.22
2. SIGMA	32.70	58	2	16.35
3. ISRAEL OPEN	31.88	47	2	15.94
4. FRANCE BRIGHT	31.12	49	2	15.56
5. AUSSIE OPEN	30.61	46	2	15.30
6. ERICHSEN	30.41	40	2	15.21
7. TEAM CANADA	29.84	49	2	14.92
8. BURNS	29.62	37	2	14.81
9. HOBAA	29.53	46	2	14.77



但本次比賽的預賽中曾發生某一輪比賽開賽前，因網路問題，所有平板無法連線而造成比賽延誤的意外事故，Lovebridge 網站也在預賽的前兩天發生網路壅塞之後，從初賽第三天開始分流重新到 BBO 轉播，幸好都未造成重大影響。先進與穩定的取舍，就像是方便性與安全性一樣，只能在使用者間逐步摸索，希望最終能取得滿意的平衡。

首次參加大賽與對使用電子設備不熟悉所帶來的精神層面影響，可以用預賽第二天下面一牌的慘痛經驗來代表。

#1 世錦賽公開組初賽第 7 場第 4 牌

身價：雙有 ♠853
 開叫：西 ♥10743
 ♦765
 ♣853

♠K974	N	♠AQJ10
♥KQ865	W	♥--
♦AQ3	E	♦KJ10842
♣K	S	♣962

♠62
 ♥AJ92
 ♦9
 ♣AQJ1074

叫牌過程

W	N	E	S
黃有章		周靖捷	
1H	P	2D	3C
P	P	3S	P
4NT	P	5C	P
7D	P	P	X
AP			

3S 並不保證四張牌組，制度上 4D 應該是迫叫，但我不確定同伴中間張號碼是否讓四黑桃比五方塊合約更好，又想滿貫試探，在考慮各種叫品優劣的時候，畫面上面開始有紅圈轉動，我忽然擔心長考後的 4D 可能會被叫來裁判，於是決定直接關鍵張詢問，但同伴認為是對黑桃的關鍵張詢問而回答 5C (1 或 4)，我開始排同伴的點力，推算同伴的牌是否可能在方塊王牌下只有一個關鍵張，卻能做出前面這些迫叫成局叫品，排著排著畫面上紅圈又開始轉，越轉頭越昏的我決定直接當同伴是四個關鍵張 Axxx A Kxxxxx Ax 或 Axx Ax Kxxxxx Ax 而直跳七方塊，被賭倍時已經知道不妙，但更不幸的是雖然少了兩個關鍵張，可是同伴在我的開叫牌組缺門，因此確實有迫叫成局力量，也在關鍵張詢問時決定不報出缺門，而黑桃方塊兩個小滿貫

都可以完成，另一桌停在一局，來回就是 25 個 IMPs 的損失。

後來身心狀態逐漸回到軌道，當夢家時間來無事，開始滑平板測試各種功能設定，才發現是可以修改成無限時間而不要轉圈警示的。

九張王缺 Q 的大滿貫要不要叫？

各位很可能計算過或被指導過，成局要衝、滿貫要準、大滿貫要穩。因為成局所需的成功機率可以不到 50%，小滿貫所需的成功機率平衡點大約正好 50%，而大滿貫所需的成約機率約在 57% 期望值才划算，在考慮另一桌可能連小滿貫都沒叫到或意外分配遭到王吃時，更可能會聽到「沒有數到十三墩就別去大滿貫」的建議。概念上聽起來沒有問題，但真的是這樣最有效率嗎？

這屆百慕達盃初賽階段，先前在亞太盃已遭遇過的所有隊伍中，我們贏了中國、韓國、澳洲、紐西蘭，而唯一輸的一場是對上印度，小將 Roy Sagnik (他同時也是 2025 年印度 U31 代表隊的成員) 在對戰時的最後一牌直衝九張缺王 Q 的 7H 成約，使我們以 4 IMPs 落敗。

#2 世錦賽公開組初賽第 5 場第 14 牌

身價：雙無 ♠J653
 開叫：東 ♥Q9
 ♦109
 ♣Q8753

♠A107	N	♠K2
♥K865	W	♥AJ732
♦A872	E	♦KQ63
♣102	S	♣AK

♠Q984
 ♥104
 ♦J54
 ♣J964

叫牌過程

W	N	E	S
		Roy	
		2NT	P
3C	P	3H	P
3S	P	4N	P
5D	P	7H	AP

當然這牌他的運氣很好，但真的只是這樣嗎？他在叫牌前，仔細的在平板上看了前面每一牌的成績，然後才決定叫 7H。

大滿貫成功時可以獲得 11 IMPs，失敗時會損失 14 IMPs，所以只有 52% 的成約機率時，看來不值得去大滿貫。

但如果以當時實際的比分來看，他們以 7 IMPs 落敗時的 VP 是 7.84，而以 4 IMPs 獲勝的 VP 是 11.28 (+3.44)。

至於以 21 IMPs 落敗時的 VP 也還有 4.54 (-3.30)，換言之，當他判斷自己前面這場處於（即使僅是小幅的）落後，而他相信另一桌至少也會叫上小滿貫時，50%的成約機率，就已經足夠讓他贏多輸少。而另一桌我們確實在詢問到只有九張王而缺少紅心 Q 的時候停在小滿貫。換言之這並不是 Butler 分數的最大化方式，但是在循環賽裡卻可能是有效率的行動。

可是判斷落後時，就真的值得叫嗎？好像也不是這樣子的。義大利小將 Giovanni Donati（就是 2017 年 Garozzo 參加百慕達杯的搭檔，2025 年 U31 世青賽冠軍）跟同伴 Giacomo Percario 這牌就莫名其妙的停在 5H 上，而義大利隊是這屆百慕達盃的初賽冠軍，這個 pair 更是初賽的 Butler Score 冠軍。

隊制賽橋牌是兩桌八個人之間的互動，所有人都會發生失誤，我們可以精準的計算牌張分配的機率，但不可能也完全估算出各種人為狀況的機率。所以我想整個隊伍取得「去了而輸牌時」，不要指責造成士氣下降「的不離譜共識」，大概比去不去本身更重要吧。

非常規無王開叫

近年的叫牌潮流，不僅五張高花的 5332，許多 5422、4441 甚至更歪的牌型都經常會開叫強無王，而下面這牌顯然是很好的反面教材。

#3 世錦賽公開組初賽第 5 場第 2 牌

身價：南北 ♠1053
 開叫：東 ♥J9752
 ♦J9
 ♣Q53

♠AQJ4	N	♠K9
♥AK	W	♥10843
♦K8543	E	♦A10762
♣K4	S	♣87

♠8762
 ♥Q6
 ♦Q
 ♣AJ10962

叫牌過程

W	N	E	S
黃有章		周靖捷	
		P	P
1D	P	1H	2C
X	P	3D	P
4C	P	5D	P
6D	AP		

自己的第二門花色是黑桃，紅心又是 AK 雙張，其實並不太擔心對不到黑桃配合，也不太擔心對方用紅心阻塞或

犧牲，而只要同伴持有方塊 Axxxx，梅花 A，黑桃單張，雙方已經有非常好的七方塊合約。

我對 2C 賭倍表示至少強無王的點力與半平均牌，同伴 3D 屬於自然不迫叫但具建設性的叫品，讓我能夠很精準的評估牌力，輕鬆的叫上 6D。

這牌在整個世界橋牌錦標賽四組共 96 桌中只有七桌叫到 6D (百慕達盃中僅台灣與法國隊叫到)，因為大部分自然制的西家開叫 2NT，東家當然無法想像雙方有這麼好的方塊配合，於是詢問完高花之後自然的東叫 3NT，錯過了這個非常好的滿貫。

但要製造勝負的話，這類型的叫品經常也不失為一個好選擇，請看瑞士隊北家 Nowosadzki 在下面這牌的精采表演。

#4 世錦賽公開組初賽第 15 場第 11 牌

身價：雙無 ♠K104
 開叫：南 ♥A76
 ♦10
 ♣AK10843

♠A9765	N	♠Q3
♥J982		♥K103
♦A94	W E	♦J87653
♣9	S	♣J6

♠J82
 ♥Q54
 ♦KQ2
 ♣Q752

叫牌過程

W	N	E	S
	Nowosadzki		
			P
P	1NT	P	3NT
AP			

這圈打完出來跟隊友核對成績的時候，隊友問我們說這牌是因為莊家打對，還是因為沒有首攻黑桃而被成約嗎？我們一頭霧水的說，我們這首引的是「正常的方塊」啊！才發現兩邊的莊位根本不同。南家當莊主打 3NT 時，西家正常首引黑桃，莊家不太可能猜對上 SK 利用黑桃阻塞完成合約，但北家直接開叫 1NT 被加叫到 3NT 後，雖然東家首引方塊時莊家選擇上 K 而被頂出方塊擋張，但也因此而不至於猜錯黑桃而在方塊 6-3 分配的情況下完成 3NT 合約。

齊老闆與他的世界冠軍隊友們

2025 年底世界橋牌聯合會公布的大師分排行榜中，本屆百慕達盃瑞士隊的六名賽員排在公開組的前六名，而第一名的 Pierre Zimmermann 更是已經連續五年稱冠。他是一位事業極其成功的地產大亨，因此中國的橋牌報導中經常稱他為齊老闆。他自 2010 年重金聘

請頂級職業好手打造摩洛哥隊，2019年又重新打造瑞士隊，為了組成最強的隊伍而不斷進行成員的新陳代謝，本屆代表隊賽員中 Kalita、Klukowski 與 Nowosadzki 來自波蘭，而 Brink 跟 Drijver 來自荷蘭。

我們跟瑞士隊的比賽中，我正好坐在 Zimmermann 的簾幕同側，於是有了些互動。

#5 世錦賽公開組初賽第 15 場第 8 牌

身價：雙無	♠Q86		
開叫：西	♥KQ5		
	♦652		
	♣AJ75		
♠A75		♠J94	
♥A964		♥J7	
♦KQ87		♦J943	
♣Q2		♣10864	
	♠K1032		
	♥10832		
	♦A10		
	♣K93		

叫牌過程

W	N	E	S
			Zimmermann
1D	X	P	2D
P	3C	P	3NT
AP			

北家拿 3-3-3-4 的低限開叫牌力對 1D 迫伴賭倍，也算是近年早進早出的叫牌潮流之一。但這個叫牌過程讓他們停不下來，在沒對到高花之後叫到了毫無機會的 3NT。我選擇首引方塊立刻建立了五個贏墩，Zimmermann 吃住方塊後打小紅心到 K，拉梅花回手，又打小紅心到 Q 看到右邊跟 J，他開始長考。隨後他拔梅花 A 擊落我的 Q，此時幾乎已經清楚所有分配，他從桌上撞黑桃 Q 希望我吃，手上出黑桃 2 時還有點誇張的把牌推往我這個方向，但我再扣住後，他只好再打黑桃到 10，由於黑桃 J 對位，最後防家還是只有一開始的五個贏墩。

整個過程打了非常非常久，在倒一之後他還笑著跟我說了一句：打得不錯，你看我也打得不錯吧。

我客氣地笑笑點頭，腦子想的卻是如果你每把主打都這麼久，那肯定會超時的，而最後這圈在裁判過來站在旁邊看的情況下壓線結束。後來翻了些比賽紀錄，發現他曾經因為 slow play 責任方而單圈被罰過 14 IMPs 時，也就不太意外了。

這圈打完後，我們閒聊了幾句，我感謝他對世界橋壇的貢獻，並請他在計分卡上簽名留念，他很熱情地把同伴 Nowosadzki 叫過來，一邊替我簽名的

時候還說了句：你們打得真的很好，我真不敢相信為什麼你們現在是這個成績。

而這大概也不是客套話，這圈我們表現不錯，而運氣也相當的好，14 牌的 Butler 接近 +30，只可惜這種表現在整個循環賽中，也只是曇花一現而已。

橋牌是具有高度隨機性的運動，但在 23 場 14 牌的循環賽取前 8 名晉級的初賽賽制中，整體實力是可以評估得相當準確的。

本屆百慕達盃參賽的 24 隊中，含地主國丹麥，共有 9 隊歐洲代表，加上美國可派的兩隊，這 11 隊最終就包辦了初賽大循環的前 11 名，可以說是毫無僥倖。畢竟一牌的叫牌主打防禦處理粗糙並不一定帶來損害，甚至偶而可能獲得利益，但在長期統計上遲早是要收

斂的。這樣的成績充分反映了各國以及世界各區域在橋藝上的投入與經營積累。

最後，請讓我在此感謝這一路上的所有同伴、隊友、教練以及許多給我指導與鼓勵的前輩，對於既不是專業，也不夠專心的我來說，完成一次這樣的橋牌旅程，是人生中無比珍貴的難忘體驗。



WORLD BRIDGE FEDERATION
PERSONAL SCORE CARD



Board	Deal	Vuln	Contract	By	Lead	Tricks	NS	EW	IMPs	
									We	They
1/17	N	-	4H	W	DJ	10		420		
2/18	E	NS	4H	N	DK	9		100		
3/19	S	EW	2H	S	H2	9	140			
4/20	W	All	3C	N	DA	8		100		
5/21	N	NS	3H	N	DA	10		100		
6/22	E	EW	4H	N	H7	10		620		
7/23	S	All	3H	N	H6	8	200	50		
8/24	W	-	3H	N	D7	8		50		
9/25	N	EW	3H	N	CA	8	100			
10/26	E	All	3H	N	CA	11		650		
11/27	S	-	3H	N	CA	11		650		
12/28	W	NS	6S	N	D6	9	400			
13/29	N	All	3NT	W	DK	12		980		
14/30	E	-	4H	S	C10	10		300		
15/31	S	NS	4H	S	CA	10	400			
16/32	W	EW								

Board	Deal	Vuln	Contract	By	Lead	Tricks	NS	EW	IMPs	
									We	They
1/17	N	-								
2/18	E	NS								
3/19	S	EW								
4/20	W	All								
5/21	N	NS								
6/22	E	EW								
7/23	S	All								
8/24	W	-								
9/25	N	EW								
10/26	E	All								
11/27	S	-								
12/28	W	NS								
13/29	N	All								
14/30	E	-								
15/31	S	NS								
16/32	W	EW								

Handwritten notes on the table: "To EDWARD HUANG", "Very well played as a card us.", "My congratulations", "Score", "2115-1111", "2115-1111".

Board	Deal	Vuln	Contract	By	Lead	Tricks	NS	EW	IMPs	
									We	They
1/17	N	-								
2/18	E	NS								
3/19	S	EW								
4/20	W	All								

一行人歷經千辛萬苦終於抵達目的地，見好牌早已站在門外迎接：「各位辛苦了，請進。」眾人進入大廳，只見暗狐與強龍正悠閒飲茶。強龍冷笑：「你們可真慢，我倆茶都喝了好幾壺了。」胖胡等人雖然有些不悅，但此地不宜發作，只能瞪他一眼作罷。不多時，一位白髮銀鬚、身穿僧侶裝束的老者從內堂緩步走出，環視眾人後說：「諸位一定餓了，先用餐吧。」弟子們端上餐盤，每人面前只見一顆看似普通的饅頭與一杯清水。小毛嘟起嘴：「這也太陽春了吧？」幻魔尊淡淡一笑：「小島物資稀少，大家將就些。」娟兒咬下一口饅頭，意外發現內餡鮮香，嚼起來竟有股清爽的甘甜，驚呼：「好好吃！真是人間美味！」司馬當喝了一口水，先是苦味帶茶香，再喝卻又回甘並帶著另一種香氣，不禁讚道：「這水真奇特……」幻魔尊笑道：「水很普通，玄機在杯子裡，但天機不可洩漏。」這時小羽高興地舉手喊：「老爺爺講故事吧！小羽最喜歡聽故事！」幻魔尊眼神一柔，走近小羽，前後仔細打量了她一番，突然爽朗大笑：「小娃兒，你天生骨骼精奇，是練武奇才！既然有此因緣，我可以收妳為徒。」小羽先是驚喜，隨即皺眉：「可是……我師父不會答應啦……」幻魔尊笑罵：「也是，那臭小子脾氣怪得

很，而且也不能亂了輩份。」說著，他開始講起幻魔島的來歷：島上數千年前便擁有高度科學與醫療技術；兩千多年前，祖先中的一位能人曾到中土遊歷，並傳授煉丹術。後來當朝皇帝迷信長生不老，竟派出大隊人馬出海尋找仙丹。幻魔尊語氣一轉搖頭苦笑：「但這世上豈有青春不老之術～不然我這臉上的皺紋是哪來的啊？」小羽立即甜甜地說：「老爺爺哪有皺紋！您看起來比我師父年輕多了！」直逗得幻魔尊開心得哈哈大笑：「這小妮子嘴真甜，看來我還真是非收妳為徒弟不可了！」嚇得小羽忙揮著手說：「不行～不行！」又逗得大夥兒開懷大笑。

用膳後，幻魔尊拿出兩張不同的地圖，及兩件背心要暗狐與司馬當穿上。這背心內有數十個突點，點點觸及穴道。「你們五人將對打一圈八副牌，每一副牌的結果都會影響背心，讓兩人的功力增強或受抑。」最後，他宣布：「誰先採到花回到我面前者，就是優勝者。」

小毛說：“我們有四個人，他們只有一個人怎麼打呢？”

幻魔尊說：“沒問題，有一個 AI 機器人是暗狐的化身，他就跟強龍搭檔；另一桌則有兩個 AI 機器人，一樣是暗狐跟強龍的化身。

司馬當取花之旅

司馬當按圖前去取花，他絲毫不敢耽擱，施展輕功極速狂奔，行至一處荒漠之境，放眼望去竟是一望無際的空寂！

“是沙漠嗎？”他拾起地上的細粒一摸，原來盡是細碎的小石子，“難道這世上竟有『石漠』！？我得儘快趕去取花才行，莫讓那暗狐搶了個先！”他氣運丹田，疾步前行，奈何石漠卻像無邊無際般了無盡頭……司馬走了許久，熱汗直流，路面就像火燒一般的燙，倏然他全身一陣劇痛，全身酸軟，原來是小毛小羽這邊輸了副大牌！司馬屏氣凝神，靜坐下調息，不消片刻已感覺舒暢許多，遂拔腿狂奔趕路去了！

他終於走出石漠，卻驚見前有一座高山峭壁直上直下，乍看之下竟與翠竹到 VR 闖關的峭壁神似，“我在 VR 中有 88 分的頂級功力都爬不上去了，真實世界的我要怎麼飛上去呢？”司馬眉頭緊蹙，但一想到翠竹翁，青竹的模樣，心中感慨萬千，遂大喝一聲，凝聚全身功力施展壁虎功往上爬，好個司馬，在這光滑不著力的峭壁，竟也往上爬了數十尺高，但終究氣力放盡還是滑了下來，當他正準備再次嘗試時，突然想到翠翁的錦囊，遂從懷中掏出打開一看，紙條上僅僅寫著 3 個大字：吹口哨！司馬滿

臉狐疑，但仍吹了一下口哨，看看四周圍並無動靜，自己好像也還是不會飛，便又吹了一曲三長兩短，再往四周望去，忽見遠處空中有一點黑影疾速靠近，原來是那小紫鷹！

小紫鷹停靠在他肩膀上，頭部緊緊依偎著他，發出幾聲輕啼；“小鷹啊小鷹，可惜你力氣不夠，否則說不定能帶著我飛上山頂呢！”司馬當輕輕地撫摸著牠有感而發。倏地從天空傳來一聲長鳴，一隻紫色巨鷹自天際滑翔而至，盤旋降落。他停在司馬面前近處，輕輕揮拍翅膀；司馬見狀大喜，點了點頭，飛身跨上巨鷹，大鷹展翅飛起，不消片刻，已然飛上崖頂，而那小紫鷹也跟飛了上來。司馬拱了拱手，表示感謝之意，即轉身奔馳而去～



牌局：3N 的生死防守

夢家的牌攤下來了，娟兒看著手上的牌

♠ K1043										
♥ Q2										
♦ AKQ1052										
♣ Q										
<table border="1" style="border-collapse: collapse; text-align: center; width: 100px; height: 100px;"> <tr> <td style="width: 30px; height: 30px;"></td> <td style="width: 30px; height: 30px; border: 1px solid black;">N</td> <td style="width: 30px; height: 30px;"></td> </tr> <tr> <td style="width: 30px; height: 30px; color: red;">W</td> <td style="width: 30px; height: 30px;"></td> <td style="width: 30px; height: 30px; color: red;">E</td> </tr> <tr> <td style="width: 30px; height: 30px;"></td> <td style="width: 30px; height: 30px; color: red;">S</td> <td style="width: 30px; height: 30px;"></td> </tr> </table>		N		W		E		S		♠ A ♥ 9764 ♦ 43 ♣ AK7642
	N									
W		E								
	S									

合約：3N/S

首攻：H3

叫牌過程是

W	N	E	S
暗胡化身	娟兒	強龍	胖胡
	1D	2C	P
P	2S	P	2N
P	3N	AP	

強龍看著桌上的牌，皺了皺眉，便從桌上跟 HQ，下兩家都跟小，桌上出 CQ。娟兒以 CK 吃住，回小紅心，強龍長考後跟 H8，胖胡 H10 吃住，攻 D9，莊家用 DA 定住，連拔 DK、Q，莊家是單張方塊，第二圈方塊墊了張小黑桃，拔 DQ 時，娟兒頓時陷入長考……

山巔決戰暗狐

司馬望著遠處一條人影佇立於山巔，那人緩緩轉過身來，竟是暗狐！「司馬小子，你也來得太慢了，我都等你大半個時辰了！」他稍頓了一下又說道：「為了讓你輸得心甘情願，我就先打敗你再取花吧！」司馬點了點頭：「前輩謝了，請賜招～」語畢即揮劍使出翠竹劍法，暗狐亦以黑棍迎戰。雙方激戰數十招後，暗狐招式突然變快，就似一張劍網襲來，司馬避無可避，左肩後背已連中兩劍，暗狐接著一掌擊來，司馬當頓覺一陣暈眩，倒臥在地，難以動彈，意識不清，朦朧中看著暗狐悄然遠去，突然一位老者翩然而出，在遠處兩人爭執了幾句，暗狐倏然出手，老翁也以手中之杖迎敵，激戰數十回合後，老翁漸漸落居下風，暗狐一聲冷笑，一棍擊中老翁胸口。那老翁猛然向後退開，跌落於司馬當身旁口吐鮮血，司馬一看，竟是翠竹翁！不！又好像不是，他應該比翠翁年輕十歲左右，而且翠竹翁的功力應遠高於他才對，但兩人又長得如此相像，莫非他是……

那老者回頭看了他一眼，眼神有點奇怪，司馬當心想大敵當前，便吸一口真氣，將身旁的地翠刀交給老翁，兩人互看一眼，便同時起身合力抗敵。

司馬當使出天竹劍法，那老翁看了幾招後竟也使出地翠刀法合擊。但暗狐武功實在太高，兩人聯手仍無法取勝，暗狐冷笑了一聲：“哈！你倆人聯手竟也只有這般能耐，實在是太令老夫失望了！”

那老翁臉色一變道：“司馬，我們刀劍互換~”言畢老翁遂以刀當劍，使出天竹劍法。

司馬當悟性甚高，立即以劍作刀，使出相對應的地翠刀法。頓時此雙人刀劍陣威力倍增，暗狐接招已漸感吃力。需知這翠竹劍法，乃以天竹劍法為主，地翠刀法為輔，而老翁功力遠勝於司馬，以其為主，刀劍陣威力自然倍增！

就在兩人間居上風之時，暗狐放聲一喝，棍風流轉，速度竟然倍增，原來暗狐使出畢生功力，而司馬新傷未癒，劍棍的每一次碰觸都極耗內力，體力已漸漸不支……

夢家拔第三圈方塊 DQ，娟兒頓時陷入長考，她最後決定墊掉 SA！！此時四家牌張如後：

♠ K1043											
♥											
♦ Q1052											
♣											
♠ QJ952	<table style="width: 100%; border-collapse: collapse;"> <tr> <td style="width: 33%;"></td> <td style="width: 33%; text-align: center;">N</td> <td style="width: 33%;"></td> </tr> <tr> <td style="text-align: center;">W</td> <td></td> <td style="text-align: center;">E</td> </tr> <tr> <td style="width: 33%;"></td> <td style="width: 33%; text-align: center;">S</td> <td style="width: 33%;"></td> </tr> </table>		N		W		E		S		♠ A
	N										
W		E									
	S										
♥ K		♥ 97									
♦ J9		♦									
♣		♣ A7642									
合約：3N/S											
	♠ 87										
	♥ AJ										
	♦										
	♣ J1098										

娟兒墊掉 SA 之後，只剩西家跟北家對打，最後防家必然再吃 3 磴牌，合約已然回天乏術！全副牌局如下：

♠ K1043											
♥ Q2											
♦ AKQ1052											
♣ Q											
♠ QJ952	<table style="width: 100%; border-collapse: collapse;"> <tr> <td style="width: 33%;"></td> <td style="width: 33%; text-align: center;">N</td> <td style="width: 33%;"></td> </tr> <tr> <td style="text-align: center;">W</td> <td></td> <td style="text-align: center;">E</td> </tr> <tr> <td style="width: 33%;"></td> <td style="width: 33%; text-align: center;">S</td> <td style="width: 33%;"></td> </tr> </table>		N		W		E		S		♠ A
	N										
W		E									
	S										
♥ K103		♥ 9764									
♦ J987		♦ 43									
♣ 5		♣ AK7642									
合約：3N/S											
	♠ 876										
首攻：H3											
	♥ AJ85										
	♦ 6										
	♣ J10983										

就在司馬當內力即將耗盡之時，煞那間數道真氣同時注入體內，功力頓時倍增；他一運勁，手上利劍便以一股極快的速度穿越暗狐嚴密的防護網，一劍抵著他胸口大穴，暗狐頓感全身一陣酸麻，已然動彈不得。他縱聲一笑：“嘿！好功夫，這次算我輸了！”

暗狐離開之後，司馬當與老翁兩人走到崖邊，見夢羽花生長在崖頂下方數十尺，司馬當看了一眼老翁：“要採這花似乎有相當的難度...”那老翁想了想道：“我有辦法！”老翁以刀刃砍倒了一棵樹，兩人將樹皮揉成一條長繩，繫於司馬腰上，那老翁抓緊了繩子一端：“放心去吧！司馬~”司馬遂提起真氣，縱身一躍.....

採花與真相

翠竹七號航行於海面，海風吹來甚是清涼，胖胡笑著說道：“這最後一牌娟兒防禦得真好，與司馬當配合得天衣無縫，適時予暗狐重重一擊！方能順利取到夢羽花”司馬當也淡然一笑：“是啊！我是真該謝謝娟兒，看來我除了以身相許外，應該也別無他法了！”娟兒嬌嗔地瞪了司馬一眼。司馬又繼續說道：“這次能成功取到夢羽花，其實更應該好好感謝那位老翁，只是他為什麼容貌

與翠竹翁如此相似呢？”眾人皆搖了搖頭，均感大惑不解。

回到翠竹島後，司馬當依照幻魔尊吩咐，將夢羽花搗碎後磨成粉，以純水稀釋後，每日分三次讓翠竹翁服下，三日之後，翠竹翁終於醒了！

翠竹翁醒來之後起身坐在床上，眾人皆在旁表達關心之意，司馬當將整個取花過程詳細說明，翠竹翁點了點頭道：“感謝大家了！”

“不知那老翁與前輩是什麼關係？為何面目會如此相似？”司馬當疑惑不解地問道。

翠竹翁目光投向遠方，似乎在回憶很久以前的事，過了半晌，他才緩緩開口道：“其實，那人是 10 年前的我！”

眾人一陣驚呼，頓覺不可思議~~翠竹翁續道：「十年前我在幻魔島誤闖結界，遇見未來的你們.....但我後來才懷疑，這一切，是我師父幻魔尊故意安排的。他可能看到了我十年後的這一劫。.. 對了！司馬兄弟~夢羽花的花瓣呢？」

“花瓣？”

“對啊！解藥應該用不到花瓣吧？”

“是用不到啦！但是幻魔尊說.....”

“說什麼？”

“他說怕你又亂用，叫我一定要把花瓣藏起來，絕對不能讓你找到！”

“什麼！拿出來！”翠竹翁竟一把從床上跳起來，司馬見狀忙跑出房間，往海邊奔馳而去……翠竹翁在後追趕：“給我！給我！”

小羽無奈地嘆口氣：「師父是不是昏迷太久了，怎麼像個小孩子一般？」

眾人的歡笑聲飄蕩在翠竹島上的每個角落，伴著美麗的晚霞映照著沙灘上兩個大男人奔泡的身影……

(全文完)

防禦信號

在星期五山海橋社練牌中，看到這一牌：

南家開叫	♠ KJ543		
雙有身價	♥ AQ		
	♦ 1064		
	♣ 985		
♠ 1087		♠ 2	
♥ 962		♥ 10875	
♦ AKJ852		♦ 93	
♣ K		♣ A107643	
	♠ AQ96		
	♥ KJ43		
	♦ Q7		
	♣ QJ2		

叫牌過程

W	N	E	S
			1N
P	2H!	P	2S
P	3N	P	4S
P	P	P	

2H：轉換黑桃

西家首引♦A，再拔♦K，東家跟出雙張信號。西家稍微考慮後，轉攻♣K，東家並沒以♣A蓋吃，只跟出歡迎信號，而讓西家的♣K吃到，4♠合約也跟著回家。

如何讓同伴蓋吃你的♣K，而王吃到一磴梅花？可做反常的首引♦K（約定♦AKxx引♦A），再拔♦A，接著轉攻♣K，依邏輯推理，應知道♣K是單張。若有採

用挪威知名橋藝專家 Helge Vinje 介紹的「防禦信號」（世界文物出版，林濟墉譯），則可首引♦K，表示首引者持有奇數張方塊（反常），再拔♦A，然後轉攻♣K。東家看到同伴首引♦K（引♦A表示偶數張），知道不是3張就是5張，莊家手上還有方塊，為何不再引方塊給他王吃而轉攻♣K，就很清楚的知道是單張。

由叫牌過程，知道南北家均為平均牌型，東家短門方塊的機率很高，西家反常的首引♦K，傷到同伴的機率很低。

北家開叫	♠ 6		
南北身價	♥ KJ76		
	♦ AJ1083		
	♣ 1083		
♠ J10972		♠ AK54	
♥ 52		♥ 83	
♦ 962		♦ K74	
♣ AJ6		♣ 9754	
	♠ Q83		
	♥ AQ1094		
	♦ Q5		
	♣ KQ4		

叫牌過程

W	N	E	S
	P	P	1H
P	2C!	P	4H
P	P	P	

2C：Modified Two-Way Drury，4⁺王牌配合邀請。

西家首引♠J，東家♠K 吃到後，Steve Becker 建議轉攻♣9 (不論約定第四大牌或三/五大牌)，表示沒大牌也不會有♣10。當莊家跟♣K 或♣Q 時，西家不可上♣A，而要跟♣6。當東家♦K 上手，再引梅花即可擊垮合約。

南家開叫
雙無身價

♠ 6	♠ KJ2	♠ Q103
♥ J862	♥ 743	♥ AK10
♦ J4	♦ AKQ105	♦ 963
♣ AJ8743	♣ K9	♣ 10652

♠ A98754	♠ 875
♥ Q95	♥ AQ73
♦ 872	♦ A2
♣ Q	♣ K942

叫牌過程

W	N	E	S
			2S
P	4S	P	P
P			

首引♥2，東家連打三輪紅心，莊家♥Q 於第三輪吃到，拔♠A、♠K，連拔方塊第四輪墊手上♣Q，西家的♣A 餓死了。問題出在哪裡？Eddie Kantar 認為西家應於第二輪紅心時，拋♥J 否認有♥Q。如此，東家就只有轉攻梅花了。

北家開叫
南北身價

♠ K5	♠ AJ92
♥ 104	♥ K6
♦ QJ53	♦ K10874
♣ A10865	♣ Q3

	北	
西		東
	南	

♠ Q1064
♥ J9852
♦ 96
♣ J7

叫牌過程

W	N	E	S
	1D	P	1H
P	1S	P	3N
P	P	P	

西家首引♣6，夢家跟♣3，東家♣J，到莊家的♣K，莊家拔♦A，西家跟♦3，夢家♦4。假如您是東家，跟那一張(不論打的是正信號或反信號)？

美國專家建議，不論打正信號或反信號，都應跟♦9。依據經驗法則，大部分的主打高手，看到東家的♦9，第二輪方塊會上♦K，期望敲下東家的♦J 或♦Q。如此，如此便能擊垮合約。反之，如果第 1 張方塊跟小牌，莊家第二磴必然打到♦10。(3-3 沒差，4-2 只能防 9X)

首引的線索

下面是 2006 年國手選拔賽公開組初賽的一牌。

南家開叫
雙有身價

♠ AQ864
♥ 43
♦ A95
♣ KJ4

北
西 東
南

♠ 732
♥ J5
♦ KJ76
♣ Q1052

♠ KJ1095
♥ 1062
♦ 108
♣ A86

♠ ---
♥ AKQ987
♦ Q432
♣ 973

叫牌過程

W	N	E	S
			1H
P	1S	P	2H
P	3C	P	4H
A	P	P	

看到四家牌，3NT 合約或許理想多了，但南家怕紅心若不通，可能餓死，故不試 3NT 而直跳 4♥ 結束叫牌。

西家首引♥5，莊家♥AKQ 敲光防家王牌後，稍微考慮，從叫牌過程，知道夢家短王牌，西家仍首引王牌，認為其低花都有大牌。擬定主打計劃後，引小

方塊，西家跟♦6，夢家跟♦5 到東家的♦8(東家必上手，因沒有比♦6 更小的牌)，東家再回♦10，莊家跟♦3，西家不能以♦J 蓋過，否則南北家可多出一磴方塊贏磴。西家跟♦7，夢家扣住♦A 讓給東家吃，東家若再有方塊引出，希望是 3-3 分配。接著，東家只好引♣6，莊家♣7，西家♣Q 到夢家的♣K。莊家從夢家引小黑桃，手上王吃後，提一磴王牌，殘局如下：

南家開叫
雙有身價

♠ AQ
♥ ---
♦ A
♣ J4

北
西 東
南

♠ 7
♥ ---
♦ KJ
♣ 105

♠ K105
♥ ---
♦ ---
♣ A8

♠ ---
♥ 7
♦ Q4
♣ 93

莊家引最後一張王牌，西家墊♦J，夢家墊♣，東家墊♠10。但當莊家引小方塊到夢家的♦A 時，東家受擠了。實戰中，東家墊♠5，莊家讀牌正確的拔♠A，敲落東家的♠K 完成合約。

還記得學生時期，經常出現在書籤裡，胡適之先生的一句名言：要怎麼收穫，先那麼栽！

台灣地區愛好橋藝的人士們耕耘青少年橋牌的推廣，已經有超過 20 年的光景。有的人或許還記得，2004 年在台北圓山飯店頂樓的金龍廳所舉辦為期 9 天的第五屆亞太橋藝大賽，期間在主場外側的崑崙廳，大會另外安排了 28 桌的中小學橋牌比賽，來自各地的小選手們在現場比賽的模樣，當時驚艷了各國的來賓們。

那時在亞洲地區，中華台北已經不再是橋壇的霸主，不過關於向下扎根的部分，我們啟動得特別早。

也就在兩年後，青少年橋藝的推展有了更具體的成果，一個參加隊數近百的全國教育盃，在苗栗巨蛋體育館隆重開幕。筆者當時也是以湊熱鬧的心情去躬逢其盛，看到來自北高兩市以及南投苗栗地區為主的橋藝幼苗，開心熱鬧的出賽畫面，著實令人興奮。

現實是無情而冷酷的，如今眼見台灣橋藝人口的斷層，就是出現在 20-50 歲這個世代上面，當年這些曾經曇花一現的比賽場景中的幼苗，似乎都已經遠離牌桌他去。當然也有極其少數的鳳毛麟角，年少時曾經參加教育盃而今名列

公開組的賽員名單。然而這麼稀少的人數，顯然不足以回饋當年各地熱心人士的資源投入。過去 20 多年的前人種樹，如今依然未見成林。

回顧前一代推廣青少年橋藝的前輩們，基本上都是透過學校組織進行推廣，在台北地區當時是兩位退伍不久的年輕人為主力，各自連結十餘所中小學的校園社團，曾經一度的北市青年盃在南京東路上的台北體育館舉辦，參加的隊伍數量遠遠超過國際橋藝中心成人比賽的規模。

這樣的榮景，當來自都會區的小選手們遇上龐大的升學壓力之後，紛紛棄牌埋身於課業，再也不回頭。兩名台北青少年橋藝的拓荒者，陸續被迫離開這條道路。如今的雙北，早已回到青少年橋藝的荒漠狀態，只剩幾所具有傳統的中學社團姑且維持住打橋牌學生的人數，也難得見到這些明星高中的學生隊伍出現於公開的比賽。

高雄地區長期仰賴幾處學校老師為首的熱心橋友，又獲得市政府教育單位的支持，另有一番局面。這個局面沒有發展到特別龐大的規模，少數幾間國小的橋牌隊多年以來得以延續至今。

南投縣最早將橋牌納入縣運項目，各鄉鎮的中小學橋牌隊數一度稱冠於全

台。然而地處偏僻的當時，當地得力的橋牌師資不足，最終所孕育出的新秀為數有限。眼下公開組或橋士組選手中，來自南投的人士寥寥可數。雖則如此，仍有當地新秀隨同前輩持續投入推廣之列，每年的教育盃總有一群來自好山好水的南投縣的隊伍參加。這群只問耕耘而不問收穫的老師們，值得敬佩。

台灣本島其他地區過去有零星的熱心人士持續拉拔孩子們學牌，卻乏政府資源的情況下，沒有顯著的成效，只剩下少數幾所學校保有休閒或才藝性質的橋藝社團。

不過新竹女中倒是有一群熱心的校內老師來引導學生，不論老師打不打橋牌，社團活動受到很大的支持與鼓勵，甚至主動聯絡地區性的跨校聯誼。今年竹女有三隊參加教育盃，高中甲組的隊伍甚至拿下銀牌，達到教育部規定的升學加分的條件，不簡單。

台南地區是後起之秀，直到近年來，台南已經升格為直轄市，才有另一群年輕一輩的橋友在幾間中學裡面發展橋藝，充分運用地方政府與校方的資源，也曾主辦全國教育盃。這是新興的推廣模式。

青少年橋藝的推展最成功的地區，仍然是苗栗，當地橋會結合了政府與學校的資源，又能適度引用外縣市的師資，

類似台灣過去三級棒球訓練體系的模式儼然成形。從今年重回苗栗巨蛋體育館的教育盃現場，我們似乎又看到一絲希望。如今青年組選拔賽脫穎而出的各隊成員中，源自於苗栗地區的選手主宰了局勢，這說明了過去幾年來這個地區的橋藝育苗工作最有成果。儘管經歷升學過程的轉折，許多學生依舊能抱持對橋牌的熱愛。當然，還需要有家長們的支持。

其實，智能運動本屬教育的一環，只要認知到打橋牌不會耽誤升學，家長們沒有不支持的道理。

20年過去，回首來時路，不論成果如何，總能得到一些的經驗。總結以上各地區不同的發展狀態，大概可以領略到，政府與教育單位的資源運用是推廣青少年橋藝不可或缺的條件，因為這必須融入教育的體系，至少要能相輔相成。

猶如鍾仁謙秘書長在這次的轉播節目中所言，在苗栗看到過去家長送孩子去學圍棋而如今送孩子去學橋牌的現象。如果家長們認知到，學橋牌的孩子會更聰明，那麼剩下的問題只在於師資是否充足。

關於這個觀點的形成，應該會是橋藝協會的重要使命，許多人都認為，在媒體上的宣傳需要橋協尋求資源來規劃

進行，例如本屆首創的轉播，有效運用運動發展基金來進行宣導，透過視覺接觸更容易讓一般民眾感受到橋牌的魅力。

換個話題，來談談眼前的收穫。這些年，特別是亞運的風潮過去之後，橋協對青少年橋藝活動日漸重視，國際比賽青年組 U16 的成績亮眼，當然這成果也是源於各地方推展學生橋藝所奠定的基礎。

本屆的 12 組學生比賽，苗栗本地的各校學生豪取其中 11 組金牌的結果並不意外，特別是合約橋牌的各組名次幾乎都是地主隊的天下，而迷你橋牌的部分，來自高雄地區傳統的兩所小學仍然能在國小組拿下所有的銀牌，鹽埕國中甚至突破重圍勇奪國中組的金牌，台南的北門高中則囊括高中組的二三名。

簡單的分析，在需要長期耕耘搭配專業教練指導的合約橋牌領域，苗栗地

區的選手佔有絕對優勢，然而在入門級的迷你橋牌方面，南部城市仍然保有半邊天的局面。

前文提到苗栗類似三級棒球的訓練體系，隨著中小學的各階段，形成不同的選手群體，分別由不同的教練來指導。其中也有少數的教練能同時擔任小學國中到高中這三類學生群體的指導老師，但屬於少數特例。

由於縣政府訂有國小橋牌資優班以及中學橋牌專訓班級的具體辦法，只要出現鑑定為橋藝資優的學生出現在某個學校，該校就能為了該生的學習需要而額外獲取縣府資源，在周末開設橋藝資優學習課程，請來專業的教練提供進階訓練。目前所知至少有兩所學校開設有橋藝資優班，本屆合約橋牌國小幼兒組的前兩名的選手就是以福星國小資優班的學生為班底，名符其實。



而多年來設有橋牌體育專訓班的明仁國中，每年透過甄試選進十幾位新生進入體育班的橋牌組，安排每學期 6 學分的專訓課程來教育橋牌專業，課堂學習的份量並不亞於英文數學這類主科。如今的明仁之於橋牌領域相當於當年的華興美和之於棒球，所培養出來的選手陸續成為各組青年代表隊的骨幹。由明仁及其校友為班底組成的隊伍在合約橋牌中學的各組盤據頒獎台的局面，短期內不容易改變。

歷經多年培育下的苗栗青少年選手們，實力究竟如何？這次比賽的現場轉播，曾經兩度介紹競爭最激烈的合約橋牌國中甲組的前兩名，都是來自苗栗明仁國中的兩隊之爭。以下列舉兩牌來介紹：

R6 牌 #11，南家開叫雙無身價

身價：雙無	♠QJ6432
開叫：南	♥K652
	♦J52
	♣--
♠8	♠A10
♥J8	♥AQ973
♦973	♦KQ104
♣A1087543	♣K6

	N	
W		E
	S	

♠K975
♥104
♦A86
♣QJ92

公開室叫牌過程

W	N	E	S
			P
3C	P	3H	P
4H	AP		

西家的弱三開叫讓東家面臨選擇。梅花只有兩張，打 3NT 容易有橋引問題。公開室的東家用 3H 來尋找配合，西家選擇讓同伴打 4H。

南家首引梅花 Q 西家放小北家王吃，回方塊 2 莊家跟 Q，南家 A 吃進之後再打梅花 2 讓同伴王吃到莊家的 K。北家再回方塊 5，這個防守上的選擇並不理想，讓莊家有機可乘。

眼前有兩條可能成約的路線，首先是偷到方塊 J 讓夢家 9 吃進再來打小紅心偷老 K，如果都中，則合約可成。

如果北家原始的紅心是 3 張帶 K，王吃兩次之後他的紅心 K 應該立即現形，莊家可以 A 吃進再打第二輪紅心到夢家的 J，提梅花 A 手上拋掉黑桃失張，在王吃第四輪梅花回手清掉難家最後一張王。按照實際的牌張分布，北家應該放小而莊家第一輪紅心手上 Q 可以吃到，那麼就王吃黑桃，最後可以用第三輪方塊回到手上清王。

可是，北家真的有這麼大方，眼見夢家沒有橋引上手偷牌，還刻意提供方塊讓莊家順手偷過嗎？

另一條路是估計北家最初只有 3 張紅心帶 K 而且方塊 4 張小牌，防家提供順偷方塊的機會將是希臘人的禮物。這時候方塊上 K 就能擊落南家的 J，上手後紅心 A 可以立刻將 K 敲下來，再用紅心 J 下桌提梅花 A 手上拋黑桃，王吃第四輪梅花回到手上用 Q 提掉南家最後一張王牌。

一陣沉思之後，她決定放棄偷 J 的機會而採用上述的 Plan B，手上 K 吃進之後先提紅心 A，都沒看到期待中的牌張落下，只好王吃黑桃下桌，打梅花 A 被北家用 K 王吃，最後防家還得再吃方塊 J 而合約倒二。對手送的大禮沒有收下。

關閉室叫牌過程

W	N	E	S
			P
3C	P	5C	X
AP			

關閉室的東家看到同伴 3C 之後直接加二成局，冷不防被南家處罰賭倍。北家首引紅心 2，應該是希望同伴有大牌，結果是夢家跟小而南家 10 被莊家吃進。

南家的賭倍透露了他手中的 4 張梅花和方塊 A，必須及時縮短手上的王牌來形成王譜，所以需要立刻打第二輪紅心用 Q 偷過，提紅心 A 手上拋方塊(南家不能王吃否則會被超王吃或者提升莊家的王牌)，打第四輪紅心手上小王吃，打方塊到夢家 K 讓南家 A 王吃。南家回黑桃到夢家的 A，莊家王吃黑桃，第二輪方塊到夢家的 Q，形成殘局如下：

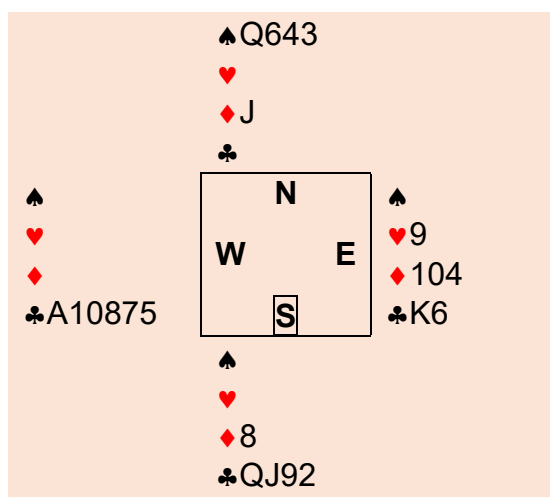

現在，從夢家打最後一張紅心，南家仍然只能墊牌而莊家王吃，再打梅花讓 K 吃進形成終局，南家最終只能再吃一墩王牌。

實戰中，南家用梅花 9 王吃夢家的紅心 9 而被莊家的 10 超王吃，合約剛好完成。

R6 牌 #16 · 西家開叫東西身價

身價：東西 ♠Q
 開叫：西 ♥QJ853
 ♦76
 ♣A10954

♠AJ93	N	♠K1086
♥9	W	♥AK642
♦AKQJ83	E	♦102
♣K8	S	♣72

♠7542
 ♥107
 ♦954
 ♣QJ63

公開室叫牌過程

W	N	E	S
1D	1H	P	P
2S	P	3H !	P
4D	P	4S	AP

關閉室叫牌過程

W	N	E	S
1D	2N !	P	4C
4D	AP		

公開室的北家蓋叫 1H 之後，東家的牌不適合 Negative Double 所以先 Pass，而西家留意到自己的牌太好，這時候如果賭倍可能會讓同伴罰放，所以跳叫 2S，可惜東家的 3H 示叫之後，還是未能找到由西家做莊的小滿貫。但至少找到一局。

關閉室的北家在身價有利的條件下用不尋常無王的特約介紹自己兩門牌組，

而南家積極的 4C 阻塞之後，東西方只停在 4D 這個不營養的部分合約，輸掉一個成局的分數。

這兩隊在比賽中一共交手 5 圈的 8 副牌，互有勝負，而最後兩圈的 KO 結果也只出現個位數的差距，只可惜這次比賽的滿貫牌出現頻率稍低，沒有機會來考驗他們處理高階合約的能耐。

筆者四年前承蒙時任苗栗市政府主任秘書，現為橋協教練委員會召集人邱宏成先生的邀請，有幸加入明仁國中的教練團隊，貢獻一己棉薄之力。當時的觀察是，雖然明仁出身的選手在大專校園的表現十分傑出，驗證了國中階段的訓練成果，然而這些新秀對於高中以後的校園橋藝環境影響十分有限，也有耳聞就讀新竹地區高中的明仁校友並不會參加學校的橋藝社團，或許是因為與一般學生的程度差距過大而難以融合。

顯然，我們在提供橋藝幼苗的教育內容，需要增加群育的部分。對於橋藝的熱愛，應該推己及人，用正能量來感染身邊不懂橋牌的同學朋友或家人，這樣的發展過程才能與各地橋會的活動相輔相成進而產生綜效。

還記得當初遇到剛進入國中而眼前已經是高一學生的這一屆明仁專班同學時，我第一堂課就開宗明義地說，希望

大家除了學牌也要努力於學業，推薦大家以進入男女兼收而且橋藝社有專用教室的台灣師大附中為目標，如果家人嫌台北太遠就到新竹的明星學校就讀，然後加入學校的橋藝社，將明仁所學傳佈到高中各校。

今年這批高中生沒讓人失望，新竹女中參加高中甲組的選手就是以明仁校友為班底，合約橋牌中學乙組的第一和三名都是竹苗地區的高中聯軍，組織成軍的靈魂人物也都來自明仁橋牌隊。更令人驚喜的是，新竹中學和新竹高工這次也有隊伍參加迷你橋牌比賽，成員都是受到剛進學校的明仁校友所號召而初次參加橋牌賽的菜鳥新兵。也有未能參加隊際賽的高中同學，另以服務人員或轉播評論員的身份投身於大會志工的行列。

在比賽會場，也遇到不少過去的學生，大家彼此懇切的交談，對於橋牌的熱情一如以往。在高中學校發展新的橋牌社群進而組織隊伍參賽的經驗，又讓他們在老師面前個個都成了信心滿滿的隨隊教練，急於分享自己隊伍的比賽心得。看來，橋牌讓這群高中生第一個學期的生活十分充實。

十年數木，百年樹人。教育是百年大計，耕耘中小學橋藝，猶如在苗圃園

地的育苗，只要安排成長所需的資源，幾年之後就能小有收成。不過，要是想看見這些幼苗將來在各處茁壯成材，進而集結成整片森林，那就是數十載的大工程了。想要看到未來的一處森林，通常需要數代人的接力來完成。

巴塞隆納的地標聖家堂，將於設計者高第逝世一百周年的 2026 年完工，高第本人未能得見自己生平最偉大的作品的完成，但這間歷經二次大戰時代的曠世建築，在後繼者奮力不懈的努力下，仍然實現於人類面前。過去已經有歐洲音樂會在已經落成的主廳堂內演出，高聳的廳堂內到處充滿著來自窗外透過馬賽克嵌畫照射進來的彩色光線，使得整個空間富麗而莊嚴，幾代設計師為這座教堂設計的諸多用心，匠心獨具，令後人嘆為觀止。對高第而言，成功不必在我，人間自有定論。

二十年下來，教育盃的規模沒有明顯的突破，但已經呈現本質上的蛻變。經過兩屆亞運的洗禮，橋牌目前已經被歸納於競技運動的範疇，本屆教育盃的競賽模式，完全比照世青賽這類國際正式比賽的規格，賽前驗收制度卡，合約橋牌比賽全場共牌，賽後提供完整的各組統計數據，而教練個人的帶隊紀錄將登記於橋協教練委員會的資料庫中。

這樣的方式如果持之以恆，台灣地區中小學橋牌走入競技運動領域的局勢將成氣候，相信在不久的未來，將能吸引更多的社會資源致力於堅實並擴展基層橋藝人口的走向。一個機能完備的三級(小學/國中/高中)橋牌發展體系，終將實現。

一分耕耘，一分收穫。前人種樹，後人乘涼。回顧過去大半個世紀的台灣橋壇，最初在當時社會菁英人士的開創之下，橋藝協會是最早一批成立的民間協會組織，源於台灣的橋藝愛好者如今活躍於全球各地。進入 21 世紀以來，各國無不以橋牌人口向下扎根為首要任務，此消彼長之際，我們沒有不持續求進的選項。

橋牌社會是由橋友們的相互認同所形成的，不論是親身參與比賽活動或是只當個網路觀眾，大家都是構成這個社會的一份子。願橋藝界諸君都能體會到前輩開拓之不易，窮則獨善其身，行有餘力則一同來投身於耕耘橋藝的苗圃或參與造林，帶領新秀學牌謂之育苗，組隊參賽以充實各項賽事規模即為造林。不論老幹或新枝，俱為林間的一份子，共存共榮。

期以十年為約，讓我們到時候再來細數這些年月間的種種收穫。不見不散。



114 學年度教育盃全國橋藝錦標賽於 115 年 1 月 26 日上午 9:30 開幕，在苗栗巨蛋體育館持續進行兩天比賽，至 1 月 27 日下午 17:30 圓滿完成。

本次比賽吸引全國各縣市橋牌選手共計 119 隊、579 人參賽。選手們在比賽中互相交流，觀摩精進，從中切磋牌技，以賽代訓，在活動中自我提升，讓此次比賽別具意義。本活動以提倡有益身心之休閒活動，增進選手之間的技藝交流為目的，達到寓教於樂的終極目標。

幾個月前，當我接獲舉辦 114 學年度教育盃全國橋藝錦標賽活動的重責大任時，中華民國橋藝協會鍾秘書長明確告知活動的目的、具體目標與預期成果，並肯定我擁有 20 多年活動辦理的豐富經驗，是極為寶貴的資產，這代表具備成熟的危機處理能力、豐富的廠商資源與對各類型活動流程的精準掌握。

當時，我回憶起過去在國內外舉辦的活動，尤其是曾經三次與美國迪士尼共同舉辦見面活動，擔任現場負責人的我，對於工作要求極為嚴格，力求精細完美，落實嚴格的服裝禮儀規範，對於手勢要求、品質控管、追求迪士尼夢幻的氛圍與卓越的品牌形象，更是不遺餘力，期待做到盡善盡美。

在此經驗的基礎下，我將重點從執行面轉向策略規劃，利用數位工具量化活動績效，並延續這份熱情，在活動中發揮更大的影響力。苗栗縣體育會橋藝委員會邱宏成教練、賴來汶教練與我共同啟動籌備步驟：首先，明確教育盃活動目標與預算，隨後組成活動小組，並召開初步規畫會議，在活動前一個月通知相關人員，並著手擬定工作計畫、時間表與尋找場地，確保在期限內完成所有規劃與確認。

在此，分享我對辦理這次活動的心得，同時也歡迎各位前輩一起來交流。

114 學年度教育盃全國橋藝錦標賽，兩天的賽程，緊鑼密鼓，精彩萬分，在此將整體活動運作情形及相關資料整理，分享如下：

- 一、苗栗有得天獨厚辦理教育盃之優勢：
(一) 苗栗擁有得天獨厚橋牌資源，加上縣長的重視，贊助經費、租借比賽場地，將 114 學年度教育盃全國橋藝錦標賽視為苗栗的重大運動賽事之一，拉開精彩序幕。如今，教育盃已進入第 21 個年頭，又輪到苗栗主辦，比賽地點也回到第一屆教育盃的苗栗巨蛋體育館。苗栗可容納 4,000 多人，賽前預期報名隊數為 120 隊，事實上與預期相差無幾，報名隊數

破紀錄為 119 隊，現場坐滿參賽選手與加油隊伍。

(二)教育盃誕生至今，已邁入 21 年，它不僅倡導正當休閒活動，發展青少年橋藝運動，促進學校運動風氣，進而推動全民智力運動及終身運動。苗栗縣體育會橋藝委員會每年舉辦縣長盃、理事長盃及主委盃等比賽，每次比賽約 350 人參加。苗栗縣累積許多舉辦橋藝比賽活動的經驗，因此在教育盃舉辦上更顯得心應手，駕輕就熟，亦成為教育盃比賽能夠圓滿成功的原因之一。

二、苗栗縣體育會橋藝委員會成功辦理教育盃要素：

(一) 清楚角色定位

中華民國橋藝協會與苗栗縣體育會橋藝委員會之間的夥伴關係良好，由中華民國橋藝協會統籌運作大方向，苗栗縣體育會橋藝委員會進行協助、配合、統整，以及縣府的聯繫，和諧互助，是夥伴關係最為成功的關鍵。

(二) 扮演領頭羊角色

整合苗栗縣各學校及社團的資源。苗栗縣體育會橋藝委員會謹守本分，認為中華民國橋藝協會統籌的模式，可讓全國選手踴躍報名 114 學年教育盃全國

橋藝錦標賽，因此不必重複浪費資源做行銷，而造成失焦；其整體性的活動主軸則由中華民國橋藝協會主導。如此分層負責，是促使活動圓滿達成任務的重要因素。

(三) 回顧與檢討作為執行的關鍵

參考去年大會的檢討報告，修正辦理今年教育盃活動，核心議題為將檢討內容具體化為行動指南。首先，苗栗縣體育會橋藝委員會總幹事積極聯繫去年承辦單位台南市北門高中吳弘仁老師，深入討論與分析去年的問題根源，針對比賽流程、溝通、突發應變等環節制定改善措施。

1、深挖問題根源：

不僅記錄所有問題，並分析流程、溝通、資源或人員疏失等環節。

2、檢討後精細化：

召開行前會議，避免活動問題再次發生，從自我檢討開始，確立改善方案。

3、將問題轉化為清單：

將去年的問題轉化為今年的注意事項清單或 Checklists。

(四) 規劃與籌備

1、活動規劃初期：

大會共召開 5 次籌備會議及場勘，確認比賽內容、時間表與工作分組。透過「5W2H 方法」明確活動目的、目標與預算，並經由企劃、籌備、宣傳、執行與檢討來確保活動順利進行。

2、明確責任分工：

我們將工作細分為裁判、競賽、牌務、資訊、成績、行政、場地、服務、轉播等工作，以確保每項工作有明確對應負責人。

3、優化流程表：

根據前 3 年教育盃比賽經驗，重新梳理耗時環節，細化時間軸，預留緩衝時間。

4、執行與確認：

積極確認比賽及轉播場地、活動流程與報名情況，於活動一週前確認所有細節，並完成工作人員的教育訓練。

5.後續工作：

本次比賽後於相關期限內完成相關文件呈報及核銷。

(五) 利用短影音引導帶動教育盃活動

苗栗縣體育會橋藝委員會遵循中華民國橋藝協會主導之活動框架，自發展

開從苗栗縣各學校開始拍攝短影音，並擴散至高雄、台南、南投等其他縣市，拍攝各縣市橋牌選手培訓及練牌的情形，以 30 秒至 1 分鐘的快節奏影片為核心，不但具有高度娛樂性，更具備訊息精簡、易於沉浸式瀏覽的特點，強調單一主題、重點精華，資訊量少而精，適合輕鬆消化。希望透過短影音炒熱各縣內橋牌熱潮。短短一個多月時間推出 22 個短影音，藉以行銷 114 學年度教育盃全國橋藝錦標賽，亦成為成功辦理教育盃的原因之一。

(六) 執行與監控

1、強化現場管控：

強化執行人員的應急處理意識，準備好應對替代方案，是完美閉幕的關鍵。

2、運用智慧工具：

建立 114 學年度教育盃全國橋藝錦標賽賽務網站，以公告秩序冊、成績表、合約組牌局及相關事宜，即時掌控參與度，優化行銷管道。

3、落實預算控制：

嚴格依據中華民國橋藝協會的預算，即時進行成本與效益分析。

(七) 靈活運用經費預算：

中華民國橋藝協會活動經費不多，以企業化經營手法辦教育盃比賽，善於透過異業結盟、尋求贊助商等方式，使預算壓到最低，每一筆錢都花在刀口上，同時卻不失比賽品質，此企業化管理方略運用得當，成效卓著。

(八) 以補助作為活動經費：

在補助教育盃比賽經費上，縣政府訂定一套嚴謹的申請程序，苗栗縣體育會橋藝委員會須向縣政府提計畫書，經過審核才得以獲取補助經費，且經費的運用須符合補助原則，否則不予核銷。教育盃比賽結束後提交成果報告，以作為縣政府補助的依據，並且以此依據作為明年度是否繼續補助苗栗縣體育會橋藝委員會績效評核標準，也可以有效掌控比賽的成效與品質。

(九) 善於運用媒體多元行銷：

教育盃運用的行銷推廣工具包括政府官網、學校、臉書、LINE、短影音……等，苗栗縣體育會橋藝委員會運用少許經費即達成目標，主要原因為透過異業結盟、公共關係、人脈等即能達到行銷宣傳目的。

(十) 比賽地點影響舉辦之成敗

今年教育盃在苗栗巨蛋體育館舉行，場內可容納 4,000 多人，場地大且交通網路發達，適合舉辦體育賽事，但教育盃活動每年的規模越來越龐大，所帶來的交通擁塞和容納不下的場地問題，經常困擾主辦單位。因此，如何找到寬大又舒適且交通便利的比賽場地，成了未來主辦單位規劃活動時的首要議題。

三、結論及建議事項

- (一) 為因應國際賽事及橋藝發展需要，建請政府酌予補助經費，辦理優秀或具潛力橋牌選手之選拔、培訓及參賽，並舉辦教練、裁判講習及國際研習。
- (二) 因應時代環境變遷，媒體環境的發展成熟，各式各樣媒體應運而生，而教育盃比賽可透過各種行銷管道來增加活動亮點，依據不同需求整合運用。
- (三) 運動比賽中，在體育精神層面屬「實力至上」的公平，但橋藝發展中的團體也需要被鼓勵，比賽結果是否進而限制了其他縣市的發展與參與感呢？建請中華民國橋藝協會顧慮之。

(四)感謝中華民國橋藝協會與苗栗縣政府補助經費辦理比賽推展青少年橋藝運動，讓 114 學年度教育盃全國橋藝錦標賽順利圓滿成功。

最後，苗栗縣體育會橋藝委員會誠摯感謝所有幕後工作人員的熱情付出與努力，每一處細節的無縫接軌，每一位志工的全力以赴，造就了這場精彩絕倫的呈現。這次成功再次見證了苗栗專業與團隊合作的力量，期待未來再次創造驚喜。

感謝苗栗縣政府、中華民國橋藝協會理事長沈乃正、秘書長鍾仁謙、苗栗縣體育會總幹事周仁聖、副總幹事張秀琴、張志宇主委、邱宏宸副主委、明仁國中湯慧敏校長及團隊、賴來汶教練、徐文宏教練、邱興邦教練、余忠杰教練、張哲旻教練、張翔睿教練、張江林老師、許文享老師、黃子洋老師、楊建榮教練、陳延暉教練、林楷恩教練、洪乙安老師、黃順傑老師、葉承峰同學、徐良澂同學、志工隊謝慧玲、張沛晴、葉雅雯、宋芊晴、蔡明益、湯雙源、何盈潔、謝宗逸、王惠惠、吳玉鳳、林亞忻、黃嘉

翎、黃宏銘、賴國鈞、林浩帆、陳典男、梁倫英、公館國小志工、徐董、劉董、黃董、傅總、吳總，以及家長們默默的支持與肯定。

苗栗縣體育會橋藝委員會總幹事 吳聲基

一切的起點，源自一個簡單的念頭：想讓這群正在學習橋牌的孩子們知道，他們不是孤軍奮戰，也不是被父母推著走的棋子。

我們這群家長之前總習慣坐在場邊，看著孩子在牌桌上專注思考、因為失誤懊惱或為錯失獎盃而難過，心中不免好奇：比賽究竟是怎樣的體驗？如果能和他們站在同一片賽場上，親身感受那份壓力與心跳，或許我們能更懂他們。

說出了這個想法，很快得到了苗栗高中橋牌社教練賴來汶主任以及社長陳定靈的大力支持。他們特地為我們這些新手家長開設了「迷你橋牌社會組」，讓完全沒有比賽經驗的家長也能有機會入門。

然而，在招募家長組隊的過程中，遇到了最大的難關——不是技術，而是心理。

怕自己太弱、怕輸得難看、怕失誤拖累隊友、怕被別人用異樣的眼光看待、怕被孩子嫌棄.....這些害怕，其實也正是孩子們在比賽中時常面對的心情。為了克服這道關卡，開始在偶爾比較早下班可以到巨蛋教室時找遇到的家長們聚在一起玩牌、聊天，用說說笑笑的方式互相做著心理建設。

打從陪著孩子參與到橋牌這個領域開始，深深覺得這項運動的起點不該是輸贏，而是「一起」，一起經歷緊張、一起犯錯、一起笑、一起扛。所以我也選擇不與熟悉的搭檔組隊，而是陪著初學的家長一起組隊上場。

感謝最後有一群相同價值觀的家長們、開礦國小的真美老師以及苗栗橋協總幹事吳大哥的支持，我們終於湊齊了三隊家長隊伍，報名參加了今年苗中盃迷你橋牌社會組的比賽。

比賽當天，總共有六支隊伍參賽。除了我們三隊，還有另一隊家長組合，以及兩支擁有國手資歷的大學生隊伍。消息一傳開，家長們無不緊張。

說真的看著伙伴們那心情，跟我第一次上場比賽時一模一樣。但我們彼此半開玩笑的打氣：「難得有機會跟這麼強的對手過招，平常想遇還沒機會哩！輸是應該的，小輸或不小心贏了，反而是我們賺到。別想太多，壓力在他們那邊！」

第一場，我們就直接對上了高手學生隊，一開局不知道是幸還是不幸，我立馬就得連續三副牌擔任莊家。這三副牌雖然點力不強成局有難度，但當下想到的，是過去接孩子下課時聽到教練與

學生們檢討牌局時提到「計算贏失墩」的方法與一些主打技巧。

我心裡清楚，如果坐在關閉室的我選擇保守，公開室的高手肯定會成局搶下分數，這樣首戰我們高機率只能被對方絞殺。當下我只能自嘲：這大概是老天爺想考驗我有沒有進步吧。

三副牌經過思索後我都選擇了打成局合約，有機會讓分數不被拉開的話反而可以建立隊友們後面幾局的信心，我也很幸運的將這三副成局都順利做成。

在第二副選擇成局的牌，敲王過程發現防家的王牌是 3-1 分配，剩下最大的王牌 Q 在對方手上，心中一涼。當下覺得這副很難打可能要倒約了，幸好強迫自己冷靜下來，重新盤點牌面與回想大家已出的牌後，想起教練曾對孩子們示範過的「急墊牌」技巧。最終，用上這技巧做成這副成局，而公開室的對手這副卻倒約了，順利在這副牌搶下了不少分數。最後這場 IMP 以 15 : 13 小輸作收，沒有被拉開比數。這個開局讓隊友們建立了信心，我也暗自慶幸自己扛住了壓力。

隨著比賽進行，我的搭擋 Franky 吳大哥在其中一局結束後問我：「有時防守我有點看不懂，為什麼你會選擇打小牌

讓對方吃而不先用手上大牌吃下來，最後我們卻能成功打垮對手的合約？」

我向他解釋，那是為了切斷對手的橋引，而且我手上有擋張，遇到類似的牌型可以試試看作這樣嚐試。說來有趣，這招其實是我今年教育盃在手機上觀看女兒上直播桌的比賽時，自己女兒在牌桌上臨場應變使用過的招數，我從她這偷學來的。

接著進行倒數第二場，類似牌型再次出現。敵方喊了 3NT 成局，莊家上手後續打夢家的方塊長門。輪到 Franky 哥最後一家出牌時，他沉思片刻抬起頭，充滿自信地看了我一眼，然後墊出小牌。對方接著續攻方塊，正好被他手中的擋張吃下，最終因為對手斷橋，我們成功擊垮合約。那一刻，我心中突生感動與佩服。

一個多小時前才跟他討論過的概念，Franky 哥竟能立刻在實戰中重現得如此漂亮。看著孩子打牌，我學到了技巧；而我學到的技巧也在今天轉移給了夥伴。也許，這就是橋牌的魔力，有一座無形的橋，牽引著親子，也牽引著夥伴，一起進步成長。

往常在賽程之間的空檔，我總是跟大部份家長們一樣緊盯著孩子每一輪剛

被抄寫上記分表的成績，比孩子本人還緊張。那份關心，有時或許也成了孩子們賽場上部份壓力的來源。反倒是當我有時比賽下場參賽、無暇關注女兒的表現時，她反而打得輕鬆愉快，發揮得更好。而這次，家長們自己都上了場，情況又完全不同了。

休息時間，參賽的家長們圍在社會組的計分表前，熱烈討論著剛才的牌況，說著牌桌上的趣事，興奮剛打贏了哪個對手，懊惱於哪一副失誤。

這些感受，不正和孩子們一模一樣嗎？我們有想贏的念頭，孩子也有；我們會懊惱時，孩子也會；我們想進步，孩子也想；當我們會鬆一口氣說「比賽終於結束了」，孩子何嘗不是一樣的反應？

幾輪牌局過後，開始有陸續有參賽的家長問我：「下一次還有比賽是什麼時候？」。接著也有家長跟我分享，在比賽中遇到有些牌友，會很熱心地指點他們為什麼該這樣打，讓他們倍感溫暖。

我心裡明白，他們開始慢慢的開始喜歡上打橋牌了，而不再是只在意輸贏以及孩子們的比賽成績。

回想孩子們剛接觸橋牌、還沒拿到好名次時，不也是興沖沖地跟我們說：

「爸，我覺得我這次有進步了，跟你說喔！剛那局比賽我有用偷牌成功了，YA！」「爸，剛牌桌上發生了很扯的事！」

「你知道嗎，剛比賽時誰誰誰在故意耍寶好好笑！」興奮的追問我們下次比賽何時舉辦，還想要跟某某國小隊伍再對決一次。

在此真的非常感謝苗栗高中的校長、教練以及社長的規劃與支持，開辦了迷你成人組的賽事，讓我們這些家長有機會走進賽場，也感謝辛苦的工作人員和贊助廠商讓這場比賽帶給所有參賽者很好的比賽體驗。因為有了這場比賽，我們和孩子有了共同的話題，同行的家長們彼此也建立了深厚的情誼。

In bridge, we connect —
across the table and across
generations.



橋
藝
教
室

本期解析牌例：水平 1 牌例 11-17

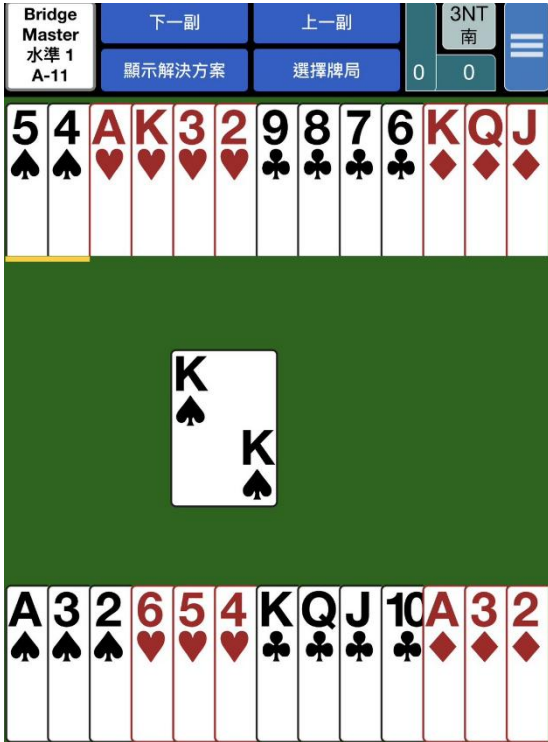

兩門紅牌家黑桃 A 已有 6 個頂張快贏磴，頂出梅花 A 可以建立所需的 3 磴，威脅在於唯一的黑桃擋張已被防家頂掉，如果敵手黑桃 5-3 分配，梅花 A 出手時可能要再輸 4 磴黑桃而垮約。

手上黑桃 A 第一輪忍住不吃，敵方續攻黑桃就再忍一輪，直到第三輪黑桃再吃進，這個打法稱為「扣住」。

接下來打梅花，期望 CA 在右敵家手中，他上手時已無黑桃可出。如果右敵家進手還有黑桃，則黑桃 4-4 分配對合約沒有威脅。如果 CA 在左敵家手中，就只能期望黑桃原始就是 4-4 分配。

「扣住」是無王合約經常使用的主

打技巧，藉由延後吃進敵方的攻擊，藉以消耗敵手的小牌，期望稍後進手的敵家已無可威脅我方的牌張可打。

核心技巧	扣住黑桃 A 不吃，直到第三輪才吃進。
常見失誤	<ol style="list-style-type: none"> 1. 黑桃 A 於第一輪或第二輪就吃進 2. 有些牌，被首攻的牌組上威脅不大（例如莊夢兩手合計有 6 或 7 張），但卻有更薄弱的旁門時，就反而不該扣住，以免被轉攻更危險的旁門

有時「扣住」打法在王牌合約中也可能生效，例如下面這手牌：

合約：4S	♠KQX
	♥XXX
	♦XX
	♣AQ10XX
♥K	<input type="text"/>
	♠AJ10XX
	♥AXX
	♦KQ
	♣J9X

西家開叫 Pass，最終由南家主打 4S，西家首攻紅心 K，東家跟小牌。如果 CK 對位則合約無憂，但 CA 如在右敵家，就可能要失 CK、2 磴紅心及 DA 合約不保。此時就應扣住第一輪紅心，防家續

攻紅心，就 HA 吃進第二輪，清光王牌後打 CJ 偷牌。

如果 CK 在左敵家，扣住一輪紅心會損失 1 磴 (因為偷種梅花 K 可以拋掉兩爭紅心失磴)，可萬一 CK 不對位時，扣住一輪紅心有可能使右敵家已無紅心可回 (如果紅心是 5-2 分配)，此外當然西家也不可以有 DA。

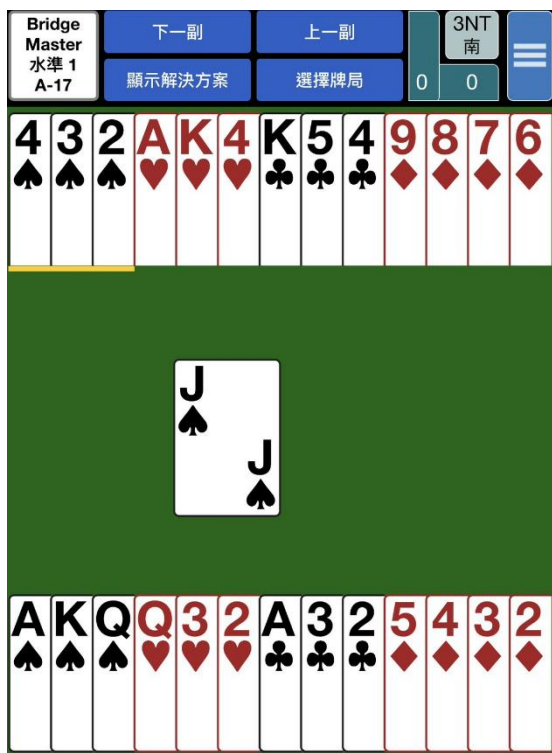

基於比較類似狀況，我先跳到第 17 牌。黑桃、紅心、梅花 3 門已有 8 個快贏磴，剩下一磴要從方塊上找。儘管兩手的方塊號碼很小，但合計有 8 張，只要敵手方塊 3-2 分配，除非黑桃 5-2 分配而最後一張方塊大牌又不巧落在長黑

桃防家的手中，否則連續送出方塊便可建立第四張方塊成為救命的第 9 磴。

核心技巧	持續送出方塊，耐心建立長門
常見失誤	這牌由於其他三門都沒有潛在贏磴，過於簡單不容易打錯。實戰中有時莊家會忽略可建立的長門，反而一直在沒希望的牌組上努力。

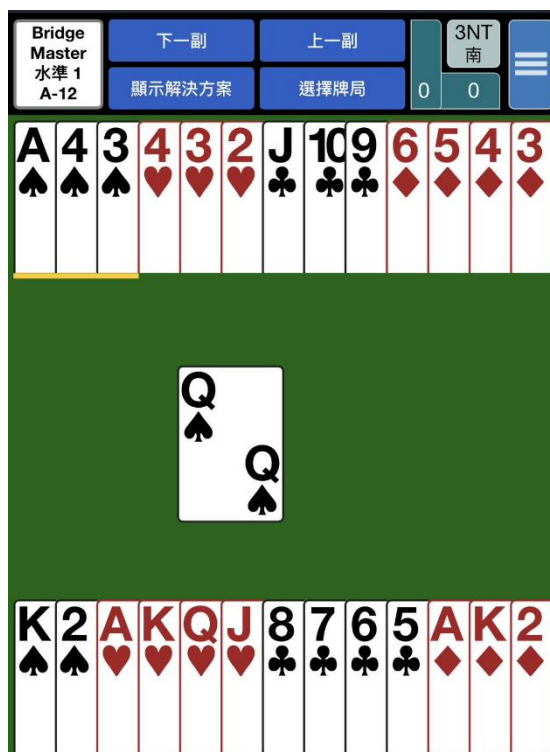

黑桃、紅心及方塊已有 8 個快贏磴，梅花只缺 AKQ，只要耐心地持續送出梅花，終究可以打大手上的第 4 張梅花，看起來這似乎與第 17 牌類似，實則不

然。梅花要出手 3 次，但首攻黑桃，莊家上手後黑桃的擋張只剩 1 個，持續送出梅花將會被防家搶先取得 5 磴。

這牌要學習的技巧是判斷建立贏磴「時效」，簡單來說，防家跟莊家都有機會可以建立該方所需的贏磴，有時比賽的是哪一方速度比較快，以這牌而言，建立梅花贏磴的速度遠遠落後於防家建立黑桃贏磴的速度。

要跑在防家前面，只剩一個可能，就是期待敵手方塊 3-3 分配，手上 SK 吃進首攻，連續兌取方塊 AK，再送出方塊，期望打大夢家的第 4 張方塊成為第 9 磴，防家來不及建立黑桃贏磴，最多只能再吃門花 AKQ。

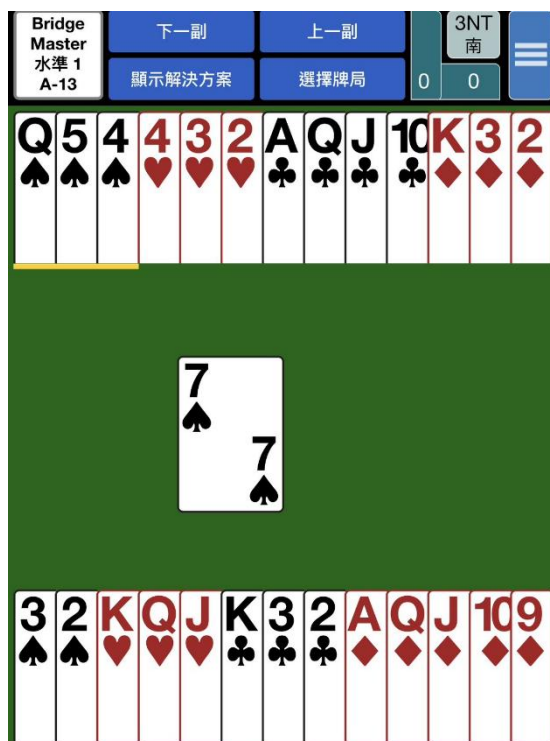

梅花家方塊已有 8 個快贏磴，紅心只需出手一次便可建立兩磴，然而黑桃防衛薄弱，左敵首攻黑桃，有連失 4~5 磴的可能。在一般分配前提下，唯一機會是第一磴夢家就果斷跳起 SQ，期望黑桃 AK 都在首攻的左敵家手中。成功機率不高只有約 25%，但好過夢家跟小牌一無機會，這其實正是前一期提過的雙偷（同時偷黑桃 AK）。

核心技巧	正確判斷建立梅花的時效來不及，選擇改試未必成功但至少比較快的方塊 3-3。
常見失誤	<ol style="list-style-type: none"> 上手後嘗試建立梅花，速度比防家建立黑桃來得慢。 扣住第一輪不吃，防家再攻黑桃，莊家 SK 吃住後手上已無黑桃，只要防家之後不打黑桃，夢家就算打大了方塊也無橋可吃，連 SA 也餓死。

核心技巧	第一磴夢家直接出 SQ 雙偷吸家的黑桃 AK
常見失誤	夢家不敢出 SQ，跟小牌致使東家輕易贏得這磴，再回黑桃這門還是沒擋。

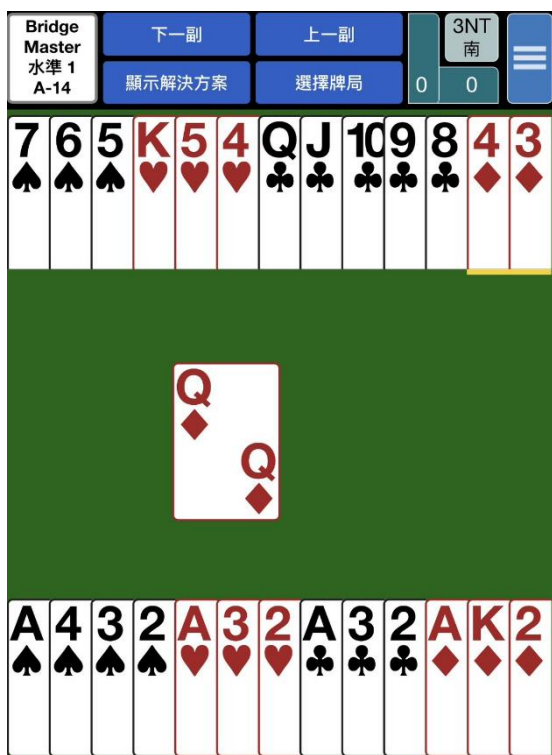

黑桃、紅心、方塊加梅花 A 已有 6 個快贏磴，梅花牌組只缺 K，輸一磴也可建立 3 磴。

DA 吃進後，門門都還有擋張，唯一要注意的危機是夢家的進手張不足。梅花是典型單偷的組合，可如果耗用唯一橋引紅心 K 到夢家偷梅花，萬一梅花 KXX 在左敵家，敵方只要扣住第一輪梅花，夢家的梅花贏磴就餓死了。即便 CK 對位，但如果東家有 KXX 或甚至 KXXX，夢家在別無橋引的前提下，莊家頂多偷中 CK 吃 3 磴梅花，仍然不足 1 磴。

正解是放棄梅花偷牌，直接拔 CA 送出梅花，只要夢家 HK 還在就穩取 9 磴。

核心技巧	拒絕紅心 K 下桌偷梅花的誘惑，直接拔 CA 再續打梅花。
常見失誤	<ol style="list-style-type: none"> 1. 以紅心 K 下桌偷梅花，造成夢家斷橋。 2. 沒必要地扣住第一圈方塊，敵方有可能轉攻黑桃形成新的危機。

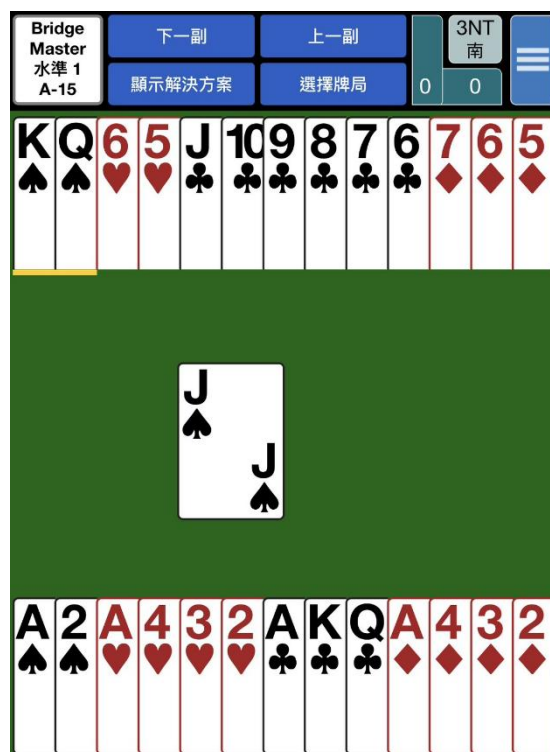

這牌已有黑桃 2、紅心 1、方塊 1、梅花 6，合計 10 個快贏磴，與第 14 牌同樣是「橋引」的安排必須到位。

第一磴務必以手上 SA 吃進，兌取梅花 AKQ，再以唯一的橋引黑桃下桌提取餘下的梅花贏磴。

核心技巧	黑桃第一磴一定要手 SA 吃進
常見失誤	黑桃第一磴手上跟小牌，造成手上 SA 塞橋，夢家的梅花長門贏磴全部餓死

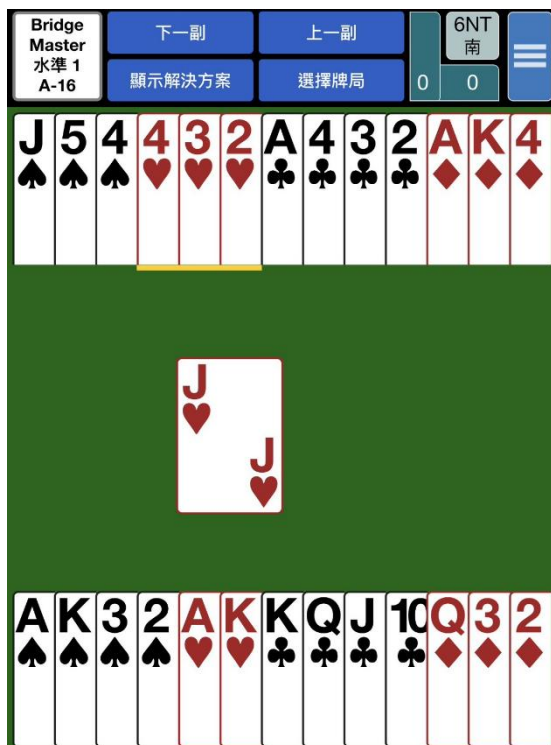

四門花色已有 11 個頂張贏磴，剩下一磴只能從黑桃上想辦法，可能成功的打法有二：

1. 手上兌取黑桃 AK，先看有無擊落單 Q 或 QX，如果沒有，再送出黑桃，期望敵手黑桃 3-3 分配。
2. 手上兌取 SA 先看有無擊落單 Q，如果沒有，黑桃第二輪從手上出小牌，對著夢家 SJ 打過去，目的再偷

西家的 SQ。如果 SJ 被東家 SQ 吃走，稍後拔 SK 期待黑桃 3-3 分配。

前述兩個打法有可能都成功，也可能都失敗，這些情形就不避討論了，唯一要注意分析地是彼此互斥的成功條件，茲分析如下：

- 如果右敵黑桃 QX，必須採取打法 1，至於打法 2 會失敗，因為 SJ 被 QX 吃走，黑桃又不是 3-3 分配
- 如果左敵家黑桃 QXXX 或 QXXXX，必須採取打法 2，打法兌取黑桃 AK 後，西家還剩 QX 或 QXX 的黑桃而夢家只剩單 J，無法產生額外贏磴。

這副牌的正解是採取打法 2，因為其成功條件發生的機率高於打法 1。思考過程是不考慮同時成供貨同時失敗的情形，單獨比較左敵 QXXX 或 QXXXX 與右敵 QX 的機率，明顯前者較高。

核心技巧	黑桃先拔 A，再對著夢家打小黑桃偷左敵家 SQ
常見失誤	<ol style="list-style-type: none"> 1. 黑桃拔 AK 再送出小黑桃 2. 黑桃沒有先拔一張大牌就直接對著夢家打小黑桃，如此少預防一個東家單 Q 的機率。 3. 從夢家打黑桃 J 預備偷牌，這就是偷牌觀念不正確。

橋牌是個需要 4 人才能進行的遊戲，但有時偏偏就是人不夠。又或是如果只想與搭檔練習叫牌複習制度時，也不容易找到願意只叫不打的夥伴。在數位時代，網路上有一些方便的工具可以在需要時彌補玩家人數的不足，本篇介紹一個免費的網路叫牌練習網站，一方面適合搭檔間交流練習，對於橋牌老師而言，這也是一個適合派發與追蹤叫牌練習作業的好幫手。下面就一步步向讀者介紹工具。

correctcontract.com/login

Correct Contract

LOG IN REGISTER

Nickname

教學用

Password

.....

LOGIN

一、申請免費帳號

網路搜尋 Correctcontract，申請一個免費帳號，暱稱 (Nickname) 可以使用英文，也可以輸入中文。如果是教練要用這個工具指導學生，建議讓學生直接使用中文姓名做為暱稱，以利辨識學生的帳號。

二、建立好友名單

Correct Contract

SETS CREATE SET PROFILE LOG OUT

Settings

By adding your e-mail you will receive mail whenever one of your partners has finished bidding a set.

E-mail

shon.yang@gmail.com

Want mail

Yes

UPDATE SETTINGS

Friends

Nickname

在此輸入好友的暱稱

REQUEST NEW FRIEND

將要練習叫牌的搭檔設為好友，就能與對方開設叫牌練習套餐 (Set)。在點擊上方的 Profile 標籤，輸入要加好友的暱稱，送出請求。這一動作由其中一個人作即可，如果有一方已送出請求，另一人就無法執行此操作。

新用戶常見的一個問題是，收到邀請的一方不知道應該去哪裡接受邀請。點擊上方的 SETS 標籤，這是放置叫牌

練習套餐的區域，好友邀請的訊息也會出現在這裡(如下圖的紅框區域)。按下 Accept 就能與對方建立好友關係，對方的暱稱就會出現在 Profile 中

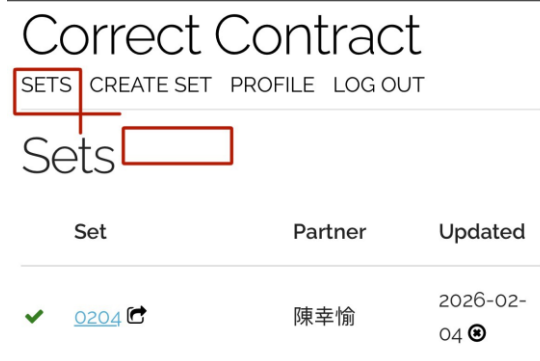
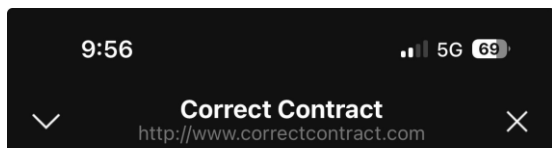

Correct Contract

SETS CREATE SET PROFILE LOG OUT

Friend removed

Settings

By adding your e-mail you will receive mail whenever one of your partners has finished bidding a set.

E-mail

shonyang@gmail.com

Want mail

Yes

UPDATE SETTINGS

Friends

Nickname

REQUEST NEW FRIEND

- Feena
- ncli
- Tseng
- Mary Pan
- Momot100g28
- wuteresa
- 楊博丞
- 賴子清
- ashon3345

三、開設叫牌練習

Correct Contract

SETS CREATE SET PROFILE LOG OUT

Set name	Number of deals	Partner	Dealer
季刊測試用	16	楊博丞	Me
Condition script			Load condition script
# # North and south are in the slam zone			slam.deal
CREATE SET	TEST SCRIPT	SAVE SCRIPT	Script name..

點擊上方標籤 CREATE SET 可以開啟新的叫牌練習套餐，可以自行設定的有標題(Set name)、牌數、同伴與開叫方(Dealer)，右方還可以選擇系統內建的幾種牌情模組(My scripts 是指玩家自行設定的牌情模組，但我不建議耗費時間去自行設定，因為操作上不太容易)。設定完成後按下左下方的 CREATE SET

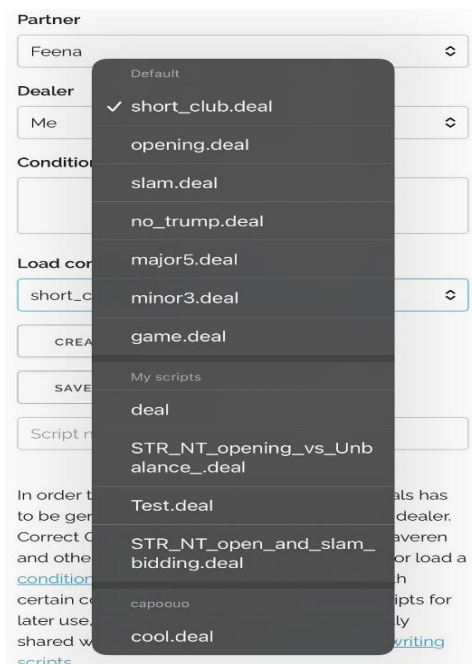

就完成了。新 Set 只能先設定開給自己與某位好友，但開好的 SET 可以轉發他人練習(無論該 SET 是否已完成練習)。

四、叫牌練習操作

Correct Contract

SETS CREATE SET PROFILE LOG OUT

Sets

Set	Partner	Updated
! 季刊測試用	Feena	2026-02-13

點擊左上方的 SETS 標籤，就可以看到開好的 SET 與這個 SET 的練習夥伴。前方有個 ! 代表這份練習目前輪到你，點進去就可以看到牌。

Correct Contract

SETS CREATE SET PROFILE LOG OUT

Board 1 of 16

Vulnerable: None

	North	South
♠ KQ987		
♥ 975		?
♦ AK		
♣ AKQ		

PASS ♣ ♦ ♥ ♠ NT

1 2 3 4 5 6 7

Comment

點擊線位與叫花色，叫品就會送出，同時跳轉到下一副輪到你叫的牌。如有想溝通的訊息，可以輸入在 Comment 方塊中，叫品送出後會自動保存。

送出叫品後，如果這副牌同伴尚未

Correct Contract

SETS CREATE SET PROFILE LOG OUT

Board 1 of 16

Vulnerable: None

	North	South
♠ KQ987		
♥ 975	1♠ ¹	?
♦ AK		
♣ AKQ		

¹ 可輸入欲溝通的資訊

TAKE BACK LAST BID

動作，還來得及撤回叫品重叫。此外也可以自行點擊左上方的牌號選擇跳轉到你要去的牌，已叫完關門的牌號後方會打 V。

如果某一方已叫完一輪，系統會發送 mail 給同伴通知他，如果不喜歡一直收到通知郵件，可以回到 Profile 去設定不要通知郵件。

五、練習後的檢討

0204. North: hsinkid - South: 陳幸愉. [Export to .txt](#)

Board 1

Vulnerable: None

	North	South
♠ AQ9865	1♠	2♠
♥ AJ93	4♠	Pass
♦ A7		
♣ A		
♠ KJ3		
♥ 8752		
♦ 94		
♣ K875		

完成後的頁面還可以繼續輸入訊息

Board 2

Vulnerable: N/S

	North	South
♠ AQT84	1♠	2♦
♥ AJ73	2♥	3♣
♦ J854	3♦	3NT
♣ —	Pass	
♠ 97		

當一個 SET 的全部牌局都叫完關門後，點擊左上方 SET 回到列表，再次點擊列表中的 SET，就可看到這份練習的完整呈現。練習後也可以繼續輸入文字訊息，記錄下想與同伴討論的問題，或是教練寫下給學員的意見。注意，練習完畢後輸入的資訊必須按 Enter 才能完成輸入，不像練習階段只要打完自送出叫品就能自動保存。

六、練習紀錄轉成文字檔輸出

練習完成的 EST，點擊畫面中的 Export to .txt，就可以將練習結果連同所有輸入的文字訊息都轉成文字檔輸出。

Correct Contract

SETS CREATE SET PROFILE LOG OUT

Other auctions

This set has been played by the following pairs:

- [hsinkid — 陳幸愉](#)
- [mo10m — Samit](#)
- [janetofu — 5C Tofu](#)

0204. North: hsinkid - South: 陳幸愉 [Export to .txt](#)

Board 1

Dealset 梓童

North: hsinkid

South: wuteresa

Exported 2026-02-13 from Correct Contract

Deal 1

=====

KJT75

A98

54

Q53

AQ862

52

K3

AK98

North South

P 1S

3S 4S

P*

* 如使用drury特約，我就不需要叫到3♠這麼高。

Deal 2

=====

Q63

.....



七、叫牌練習 SET 轉發

已設定好的 SET 無論是否已完成，都可以轉發給其他人練習。

Correct Contract

SETS CREATE SET PROFILE LOG OUT

Sets

Set	Partner	Updated
 季刊測試用 	Feena	2026-02-13 

Correct Contract

SETS CREATE SET PROFILE LOG OUT

By sharing [季刊測試用](#) with your friends, they will be able to bid all of the deals in the set. You can then compare auctions and comment on each others bidding. The same set may be shared an infinite number of times, and you will be able to see the auctions for all the pairs that have bid.

North: South:

點擊頁表中欲轉發的 SET 旁的轉發圖示，選擇發給哪兩個好友，按下 SHARE 轉發。轉發者可以針對轉發出去的 SET 進行追蹤，這個功能很適合教師派發與追蹤叫牌作業。

Correct Contract

SETS CREATE SET PROFILE LOG OUT

Other auctions

This set has been played by the following pairs:

- [hsinkid — 陳幸愉](#)
- [mo1om — Samit](#)
- [janetofu — 5C Tofu](#)

0204. North: hsinkid - South: 陳幸愉. [Export to.txt](#)

Board 1

八、優缺點分析

網路叫牌練習工具的優點在於搭檔雙方可以各自利用零碎時間逐步完成練習，由於 CorrectContract 有內的牌情模組，因此特別適合針對性的練習。例如覺得無王後的特約運用不熟練，就選擇開設 No_trump 模組；想練習二蓋一，就開設 major5 模組，再搭配 SET 轉發與追蹤功能，也很適合橋牌老師派發作業與批閱回饋。我個人非常喜歡這個工具的牌情模組設定與轉發追蹤功能，現在我經常於教學前派發 SET 給學員，上課時就能直接檢討，如果時間還夠就加註回饋意見。

然而本工具最大的侷限在於預設敵方永遠 Pass，因此練習過程中不時會出現實戰中不太會有的情境，例如叫完牌後發現敵方竟然有 21 點 12 張黑桃，實戰中不太可能沒有人加入競叫，又或是某副牌己方點力太少，結果就是四家 All Pass。

我一向認為，對於免費工具不該吹毛求疵，如果期待叫牌過程能更貼近實戰情境，就要選擇敵方會加入競叫的練習工具，本刊預計下一期再為讀者介紹另一個也很好用的免費叫牌練習工具，我們下期見。

以下內容轉載整理自 2025 年亞太賽公開組代表隊訓練課程資料

1. Morton's Fork Coup : 主教之叉- 難以兩全譜

♠AQ87
♥54
♦Q32
♣A973

♠2
♥K10983
♦AJ8
♣KQ102

♠--
♥Q76
♦109654
♣J8654

♠KJ10965453
♥AJ2
♦K7
♣--

南家主打 6S，西首攻 CK，莊家王吃，敲王，引 D7，西家如吃進，夢家 DQ 和 CA 可拋兩張紅心失磴；如 DA 不吃，夢家 CA 可拋去 DK，只輸一墩紅心。西 DA 吃或不吃都難以兩全，首尾難以兼顧。

2. Scissor's Coup : 剪橋譜

東家發牌，東西身價

♠A10
♥J973
♦J2
♣KQ1076

♠8752
♥65
♦K63
♣9852

♠QJ43
♥A8
♦AQ10854
♣3

♠K96
♥KQ1042
♦97
♣AJ4

叫牌過程

W	N	E	S
		1D	1H
P	2D	P	3D
X	4H	AP	

首引：D3

東家 DA 吃，轉 C3，莊家吃，不敲王，拔 SA、SK，續引 S9 西家無法蓋過時，夢家拋方塊，切斷了西家 DK 的上手橋。

3. Serpent Coup：邪惡之蛇譜 - 誘人出錯

A	♠K108654 ♥104 ♦Q6 ♣Q75	
♠J93 ♥KQ62 ♦42 ♣K953		♠72 ♥A9753 ♦J109 ♣A104
	♠AQ ♥J8 ♦AK8753 ♣J82	

	B	
	♠653 ♥1098 ♦AQJ96 ♣Q5	
♠KQ1074 ♥QJ5 ♦75 ♣874		♠92 ♥K743 ♦K83 ♣10962
	♠AJ8 ♥A62 ♦1042 ♣AKJ3	

南家開 1NT，北家叫 4H 轉換到南家做莊 4S。西家首引 D4，夢家 DQ 吃，莊家可選擇打防家黑桃 Jx，也可再拔兩圈方塊，如西家不察而王吃，即陷入 Serpent Coup，莊家可超王吃後傾兩圈王下桌提吃方塊贏磴。

照牌放遇上的關鍵在於須考慮莊家為何不敲王而先打方塊，從而拒絕伊甸園之蛇遞來的毒蘋果。

南家開叫 15-17 的 1NT，北家加到 3NT。西家首引 SK，東跟 2 不歡迎，如果莊家出 S8 先讓一墩，西家轉 HQ，莊家要宕。

因此莊家使出惡蛇譜，跟 SJ，讓西家誤以為莊是 AJ 雙張，吞下毒蘋果而續攻黑桃，莊家危機解除，即使 DK 飛不中，不管東家有無第三張黑桃，合約都已安全。

4. Merrimac Coup：沉船譜-防西班牙艦隊，斷橋-防大軍入侵

	♠43 ♥973 ♦A3 ♣KQJ1093	
♠J10987 ♥K82 ♦10984 ♣6		♠A52 ♥Q1054 ♦K72 ♣A54
	♠KQ6 ♥AJ6 ♦QJ65 ♣872	

南家打 3NT，西首攻 SJ (0/2)，東 SA 吃，轉 DK，儘管壯烈成仁，但清除了夢家梅花大軍吃通的橋引。夢家 DA 扣住也沒用，東家續引方塊即可。

5. Alcatraz Coup：惡魔譜（違規，有個了解，對方用出時不上當）

夢家	AJ1095
莊家	K83

莊家打無王需要抓到 Q，利用莊家無罰張的橋規：夢家引 J，東家出小牌時，莊家手中拋牌，當西家出牌後，莊家表示這門還有牌而必須更換所拋的一張牌。如果西家用 Q 吃，莊家就拿出 K，西家當然可以收回 Q 換出小牌，但莊家已知西家有 Q 而飛他做成；如西家前面跟小牌，莊家就手上出小牌飛東家 Q 而做成。

6. Milton Work Coup：移花接木譜
南家開牌，東西身價

	♠1087 ♥J10763 ♦62 ♣1095	
♠963 ♥82 ♦KJ85 ♣KJ62		♠2 ♥954 ♦1073 ♣AQ8743
	♠AKQJ54 ♥AKQ ♦AQ94 ♣--	

叫牌過程（南北家使用傳統強二開牌）

W	N	E	S
			2S
P	2N	P	3D
P	4S	P	6S
AP			

首引：S3，其他三家依序出 7、2、4

第二墩北家引梅花，南家拋紅心 Q，移花接木的一磴換一磴，之後可以拔手上紅心 AK，再清王用 S10 下桌，3 張紅心拋手上 3 張方塊而成功。

7. Smother Play: 窒息譜，用旁門抓王

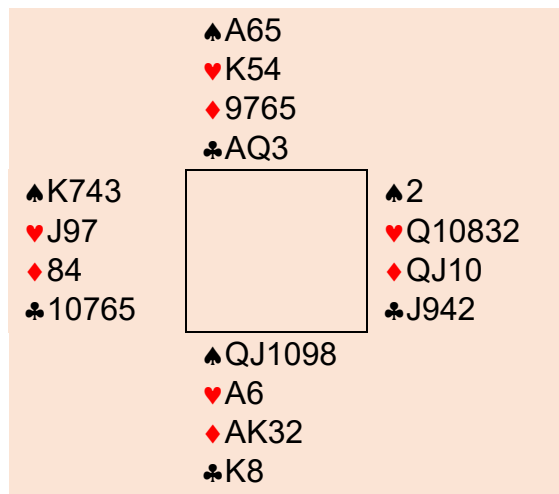

南家做莊 6S，第二圈王東家跟不出時，看來要輸王牌，方塊各一磴，但莊家拔三磴梅花，HA、HK 再王吃紅心，並以第三磴方塊送出時，殘局如下：

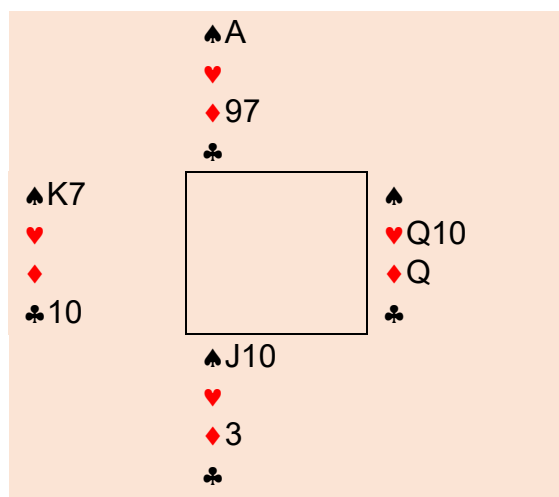

東家 DQ 吃進後只能引紅心，莊家 S10 王吃，西家無解。

上面是其最單純的形式，實戰中的

牌可能複雜些，如下例 (1980 Olympiad)，南家發牌，南北有局。

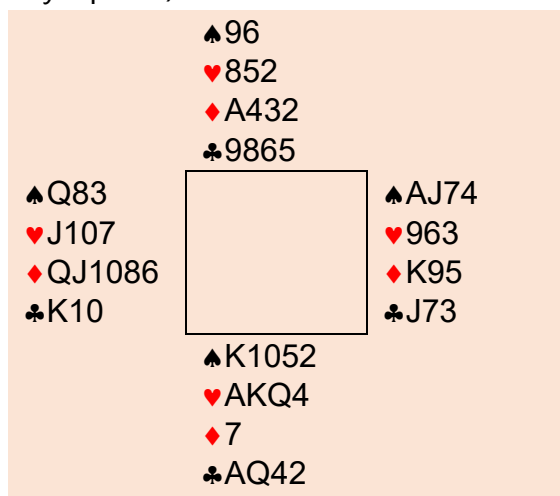

叫牌過程

W	N	E	S
			1C
1D	P	2D	X
P	3C	P	3D
P	5C	AP	

首引：DQ 前九磴進行如下

- 1、DA 吃
 - 2、引黑桃到 K
 - 3、送黑桃
 - 4、回方塊王吃、5-7、拔紅心 AKQ
 - 8、夢家王吃黑桃
 - 9、莊家王吃方塊
- 輪莊家手上出牌，剩四張殘局如下：

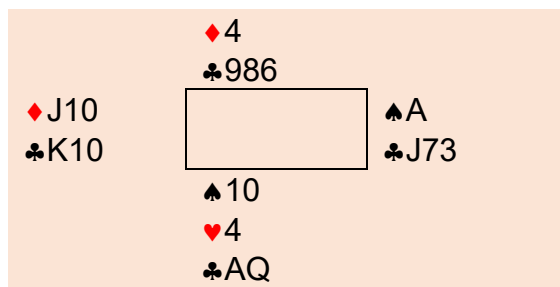

此時如何執行窒息譜？ (待續)

橋訊公告

中華民國橋藝協會年度重要活動時程

活動名稱	時間	地點
114 學年度教育盃	2026.01.26 ~ 2026.01.27	苗栗巨蛋體育館
青少年代表隊交流賽	2026.01.31 ~ 2026.02.01	國際橋藝基金會
第 13 屆世大智能錦標選拔賽	2026.02.26 ~ 2026.02.28	國際橋藝基金會
第一季權分賽-葉氏盃(橋士公開)	2026.03.06 ~ 2026.03.08	高雄義大皇家酒店
第 22 屆第 3 次會員大會	2026.03.28	國際橋藝基金會
裁判專業進修課程	2026.04.04	國際橋藝基金會
115 年度橋藝 C 級教練講習	2026.04.10 ~ 2026.04.12	苗栗巨蛋橋藝教室
第二季權分賽-中曾盃	2026.05.01 ~ 2026.05.03	國際橋藝基金會
中曾盃公開組	2026.05.09 ~ 2026.05.10	國際橋藝基金會
亞洲雙人橋藝錦標賽	2026.05.12 ~ 2026.05.13	中國泉州
中曾盃混合組	2026.05.16 ~ 2026.05.17	國際橋藝基金會
115 年度橋藝 C 級教練講習	2026.05.22 ~ 2026.05.24	國際橋藝基金會
115 年度橋藝 B 級教練講習	2026.06.06 ~ 2026.06.07 2026.06.13 ~ 2026.06.14	國際橋藝基金會
2026 年亞洲橋藝錦標賽	2026.06.21 ~ 2026.06.27	印度果阿
115 年度橋藝 C 級裁判講習	2026.07.03 ~ 2026.07.05	高雄
第三季權分賽-橋協盃	2026.07.03 ~ 2026.07.05	國際橋藝基金會
超級大專盃	2026.07.10 ~ 2026.07.12	國際橋藝基金會
橋協盃公開組	2026.07.18 ~ 2026.07.19	國際橋藝基金會
橋協盃混合組	2026.07.25 ~ 2026.07.26	國際橋藝基金會
世界青年跨國邀請賽	2026.08.03 ~ 2026.08.08	中國合肥
青選賽 U16 組	2026.08.11 ~ 2026.08.13	苗栗
青選賽 U21 組	2026.08.15 ~ 2026.08.17	國際橋藝基金會
青選賽 U26 女子組	2026.08.18 ~ 2026.08.20	國際橋藝基金會

青選賽 U31 組	2026.08.22 ~ 2026.08.24	國際橋藝基金會
世界跨國邀請賽	2026.08.20 ~ 2026.09.03	波蘭卡托維茲
青選賽 U26 組	2026.08.29 ~ 2026.08.31	國際橋藝基金會
第四季權分賽-植鑑盃	2026.09.11 ~2026.09.13	國際橋藝基金會
植鑑盃公開組	2026.09.19 ~ 2026.09.20	國際橋藝基金會
植鑑盃混合組	2026.09.26 ~ 2026.09.27	國際橋藝基金會
115 年度橋藝 C 級裁判講習	2026.10.04 ~ 2026.10.06	國際橋藝基金會
115 年度橋藝 B 級裁判講習	2026.10.08 ~ 2026.10.12	國際橋藝基金會
第 13 屆世界大學智能錦標賽	2026.10.10 ~ 2026.10.16	中國
115 年度橋藝 A 級裁判講習	2026.10.14 ~ 2026.10.18	國際橋藝基金會
中華盃公開組會外賽	2026.10.17 ~ 2026.10.18	國際橋藝基金會
中華盃女子組	2026.10.17 ~ 2026.10.19	國際橋藝基金會
中華盃公開組八強賽	2026.10.24 ~ 2026.10.26	國際橋藝基金會
中華盃公開組四強賽	2026.10.31 ~ 2026.11.01	國際橋藝基金會
中華盃公開組決賽	2026.11.07 ~ 2026.11.08	國際橋藝基金會
中華盃長青組初賽	2026.11.14 ~ 2026.11.15	國際橋藝基金會
中華盃長青組決賽	2026.11.21 ~ 2026.11.22	國際橋藝基金會
中華盃混合組初賽	2026.11.28 ~ 2026.11.29	國際橋藝基金會
中華盃混合組決賽	2026.12.05 ~ 2026.12.06	國際橋藝基金會

本表內容均為暫定資訊，每期滾動式修正，已畢活動標上色塊。

各地例行橋藝活動聯絡資訊

縣市	活動地點	時間	方式	費用	聯絡方式	備註
台北	國際橋藝基金會 忠孝東路三段 217 巷 7 弄 7 號地下 1 樓	週三, 週五 13:30~17:00	MP 計分 制 雙人賽	會員 80 非會員 200 學生與 90+長 者免費	02-27724510	冠軍茶資券 2 張(每張可折抵 下次費用 80 元) 桌數多加碼給 獎
	國際橋藝基金會	週四晚間	雙人賽		02-27724510	北橋每週例賽
	美橋俱樂部 北安路 47 號	週二 13:00~16:00	雙人賽			
桃園	桃園區市中心區 活動中心 3 樓 桃園區民權路 71 巷 48 號前入口	每月雙週三 19:00 開始	雙人 或 隊賽 技術研 討分享	獎金賽每人 200 元 技術研討每 人 100 元	請搜尋臉書 社群「桃園 橋藝協會比 賽」	獎金賽 技術研討分享 有會員折扣價 備茶點、可停車
	中山科學研究院	每 週 四 18:30 開始	雙人賽 或 Two Table	免費 社費每年 200 元		中科院逸光橋 社例行活動
新竹	新竹市立體育館 二樓 公園路 295 號	每 週 二 19:30-22:00	雙人賽	每人 100 元 或 50 元(視桌 數而定)	0920-497805 楊建榮	三桌以上有獎
		每 週 六 13:00-16:30	橋藝基 本教學	每人 50 元		開放自由練牌， 費用每人 50 元
		每月例賽	隊制賽			與苗栗合作
台中	潮洋里活動中心 西屯區市政北二 路 400 號 2 樓	定期舉辦隊 制賽			臉書搜尋 新竹台中橋 藝協會	獎金賽
	朝馬國民運動中 心內的哈咖啡	每 週 六 14:00 開始				普通牌敘
南投	南投市三和二路 一街 33 號	每周二、五 13:30 開始	隊制賽		049-2227680 劉同渭	自宅牌敘
嘉義	嘉義市國光新村 87 號	每 週 一 19:00 開始		免費	05-2331001	興業東路與宣 信街西北隅
台南	德光里活動中心 台南市東區崇德 路 111 號	每週三 19:00 開始	雙人賽	會員 100 元 非會員 150 元	0937-323858 許仁厚	視桌數給獎
高雄	高雄橋藝中心 苓雅區永定街 50 號地下室	每 周 六 13:30 開始	雙人賽	每人 100 元 學生 30 元	07-3346977 07-3336675 施小姐	每週日視前一 天報名情形決 定是否舉辦比 賽
花蓮	花蓮市自由街 136 號	每 周 四 19:00 開始	隊制賽	免費	0919-288586 蔡萬枝	普通牌敘

如有錯漏或未盡之處，請洽橋協秘書處更正，也歡迎各地橋友補充更多資訊。

中華橋協重要比賽成績公告

第一季權分賽 -- 葉氏盃

橋士組冠軍	Open	隊長 何為 選手 何為 李舜偉 鍾仁謙 林志謀 劉學賢 方佑心
橋士組亞軍	Gardevoir	隊長 洪裕昌 選手 洪裕昌 楊茗清 林志忠 劉佩華 陳輔弼 許君薇
橋士組季軍	昇峰	隊長 楊昌彪 選手 楊昌彪 陳律謀 莊順和 陳守良 劉淑芳 游定承
公開組冠軍	府城	隊長 陳泓翔 選手 陳泓翔 吳俊寬 廖冠評 張甫嘉 林至謙
公開組亞軍	No Trump	隊長 林蔭宇 選手 林蔭宇 陳傳誠 劉昌愷 郭鐘海 郭立村 郭育聰
公開組季軍	棄丹人	隊長 張耀澤 選手 張耀澤 黎碩 林家鴻 紀柔安

2026 台灣嘉興橋藝交流團招募

活動時間：2026 年 7 月 7 日（二）~ 7 月 12 日（日）

活動地點：浙江省杭州市、嘉興市海鹽縣

活動內容：兩岸青年發展論壇觀摩、橋藝團體交流賽、城市參訪

招募人數：50 人

組團單位：財團法人國際橋藝基金會，聯絡人楊欣龍（Line ID: hsinkid）

報名資格

#第一階段：即日起至 4 月 12 日，以隊為單位報名，報名資格如下：

年齡 16 歲至 45 歲之間（2010 年 1 月 1 日以後出生，以身份證或臺胞證出生日期為準）。

特邀嘉賓不受年齡限制，如一隊有 4-5 位選手符合年齡資格，允許加報一位逾齡出賽隊長。

#第二階段：4 月 12 日如尚未額滿，放寬招募資格另行公布

暫定行程

7 月 7 日 上海接機、青發論壇報到、參訪、住杭州

7 月 8 日 上午觀摩 2026 兩岸青年發展論壇，下午城市參訪、前往海鹽

7 月 9 日 交流賽開幕式、賽程第一天（團體資格排位賽）

7 月 10 日 賽程第二天（四強決賽與附加賽）、閉幕式

7 月 11 日 海鹽參訪

7 月 12 日 參訪行程、上海送機、返回台灣，回程建議航班另議，原則在 19:00 以後

特別備註

- 1、全程落地招待，參加人僅需自行負擔機票與活動以外的私人行程花費。
 - 2、比賽總獎金三萬元人民幣、具體賽程由主辦方安排。
 - 3、有意願但組不成隊，欲掛單/掛對報名者請私洽聯絡人協調。
 - 4、報名人數達 1/3 開始設置聯絡群組、超過 2/3 就通知團員自行購買機票。
 - 5、想報名的人請見橋協臉書，愈快成團即可儘快通知買機票，愈晚買愈貴。
- <https://www.facebook.com/share/p/1DmWPN49wT/?mibextid=wwXlfr>

橋藝志工服務隊誠摯招募有心推廣橋藝的夥伴共襄盛舉

➤ 招募對象：年滿 18 歲以上，有志推廣橋藝，有以下經驗者佳：

1. 有擔任過各級學校橋牌校隊/橋牌班/橋藝社團之指導老師
2. 有豐富指導橋牌初學者之經驗
3. 意者請洽中華民國橋藝協會秘書處，02-27724583

➤ 工作內容：

1. 定期召開會議討論及協調各地活動規劃
2. 推廣活動內容制定
3. 推廣活動宣傳規劃。
4. 擔任推廣活動主持
5. 遴選推廣活動課程講師及工作人員
6. 確認活動流程是否順利進行
7. 於活動後開會檢視成果並撰寫報告

徵稿啟事

本刊採電子版發行，歡迎海內外橋友踴躍投稿以饗讀者。外來稿件主要置於橋海漫遊或橋藝教室，徵稿範圍如下：

比賽或活動報導、奇牌賞析、橋技研討、橋藝事務探討.....

本刊採計畫徵稿機制，有意投稿的橋友請 mail 至 shon.yang@gmail.com、ctcba886@gmail.com 郵件主旨註明「預約投稿中橋季刊」，並概述欲撰寫之題材與內容，本刊會儘快與您聯繫，洽商邀稿事宜。稿件經採用者，酌予稿酬以資感謝。各地橋賽活動資訊也歡迎向橋協秘書處洽詢刊登以利宣傳。

如有任何針對本刊的建議，歡迎不吝賜教，您的寶貴意見將是本刊持續精進的最大動力。

中橋季刊 2026 年春季號

發行人 沈乃正
主編 楊欣龍 shon.yang@gmail.com
出版者 中華民國橋藝協會 ctcba886@gmail.com
地址 臺北市大安區忠孝東路三段 217 巷 7 弄 7 號 B1
電話 (02)2772-4510、(02)2772-4583
傳真號碼 (02)2772-4493
橋協網站 <https://www.ctcba.org.tw/>
文稿校對 陸怡如
出版日期 中華民國 115 年 4 月 1 日